

DA200A系列交流伺服系统



关于 我们



公司简介

深圳市英威腾电气股份有限公司(以下简称英威腾),国家火炬计划重点高新技术企业,专注于工业自动化和能源电力领域,拥有完整的研发、销售、供应链和服务平台,是行业的主流供应商之一。未来,英威腾将竭尽全力提供物超所值的产品和服务,让客户更有竞争力,与客户一起共同为世界“可持续发展”贡献力量。

英威腾成立于2002年,2010年在深交所A股上市,股票代码:002334。

◆ **制造实力:** 英威腾拥有15家控股子公司,4个大型生产工厂,员工人数超4000人,深圳福永工业园及苏州科技产业园产能达300万台/年。

◆ **研发实力:** 英威腾拥有11个研发中心,1300多件授权专利证书,200多件软件著作权证书,实验室拥有国内工控行业首家TÜV SÜD颁发的ACT资质,并通过UL目击实验室及CNAS国家实验室认证。

◆ **营销实力:** 英威腾海内外设有40余家分支机构、600多个渠道合作伙伴,营销和服务网络遍布全球100多个国家和地区。

英威腾业务覆盖工业自动化、新能源汽车、网络能源等主要领域。

◆ **工业自动化:** 产品主要包括变频器、伺服系统、电机、控制器、人机界面、传感器、电梯驱动系统、工业互联网等。其中,低压变频器长期在国产品牌处于领先地位,市场份额持续增长。

◆ **网络能源:** 产品主要包括UPS、精密空调、供配电、动环监控、机柜、冷热通道等,产品广泛应用于云数据中心、能源电力、制造业、交通、市政、医疗卫生、影视传媒、体育赛事等。

◆ **光伏储能:** 产品主要包括并网逆变器、离网逆变器、储能逆变器等,广泛应用于国内和海外的商用和户用市场。

◆ **新能源汽车:** 产品主要包括各类电机控制器、车载电源、充电桩及各类集成控制器,产品成熟应用于新能源客车、物流车、环卫车、乘用车等各类车型。



苏州科技产业园

集团华东地区核心产业基地及华东研发中心



深圳光明科技产业园

集团总部及新品研发与新业务孵化基地



精密驱控 安全稳定

英威腾 DA200A 系列全能型交流伺服系统

DA200A 系列高性能交流伺服系统是英威腾新一代伺服产品，采用稳定的产品技术平台，增加直驱专用算法，完善安全功能，提升产品性能，可靠性，易用性，打造物超所值的产品和服务，为客户提供更具竞争力的产品及解决方案。



产品特点

■ 安全可靠

- 支持 STO (Safe Torque Off) ， 确保人身安全
- 满足 EN/IEC61800-5-2 SIL3 等级要求

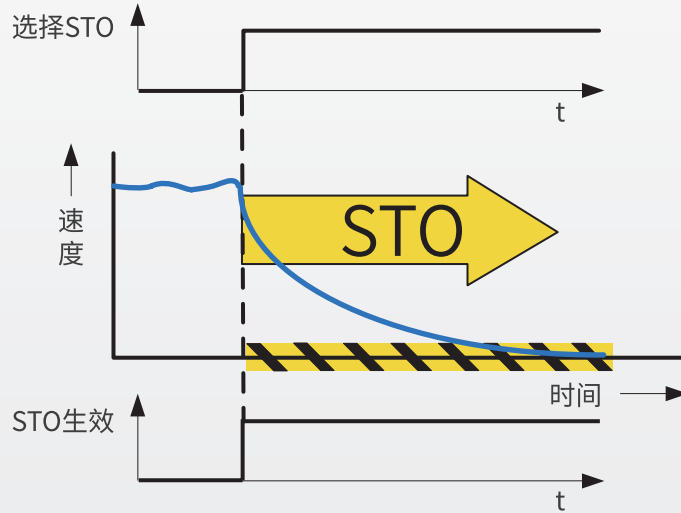

■ 丰富的通讯

- 成熟的现场总线技术，应用组网便捷可靠
- 支持 Modbus、CANopen、EtherCAT 等总线通讯

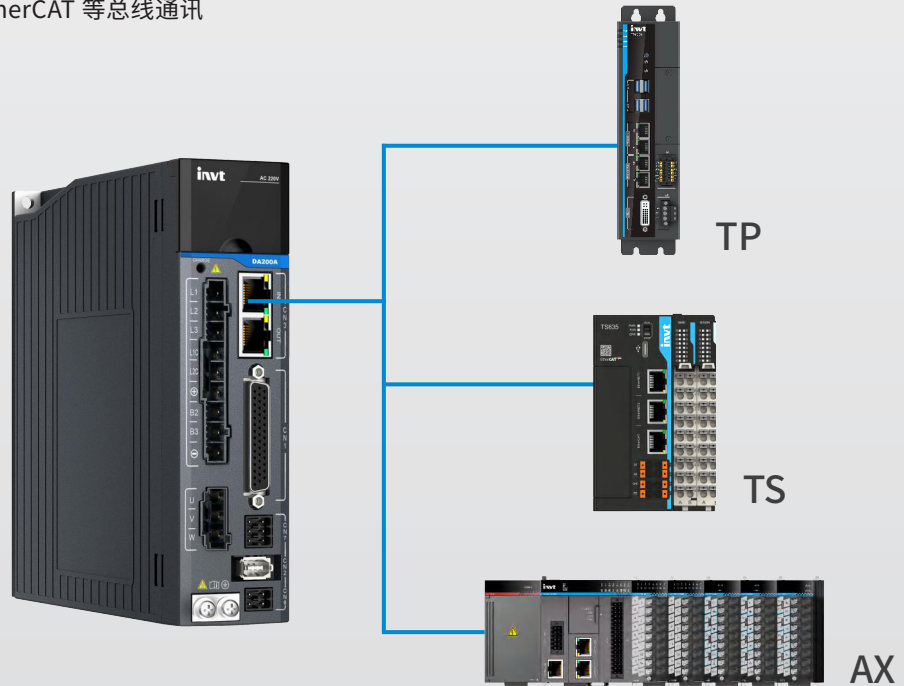

■ 全能驱动

- 支持直驱电机及旋转电机
- 支持 EnDat2.2, BiSS-C 编码器协议

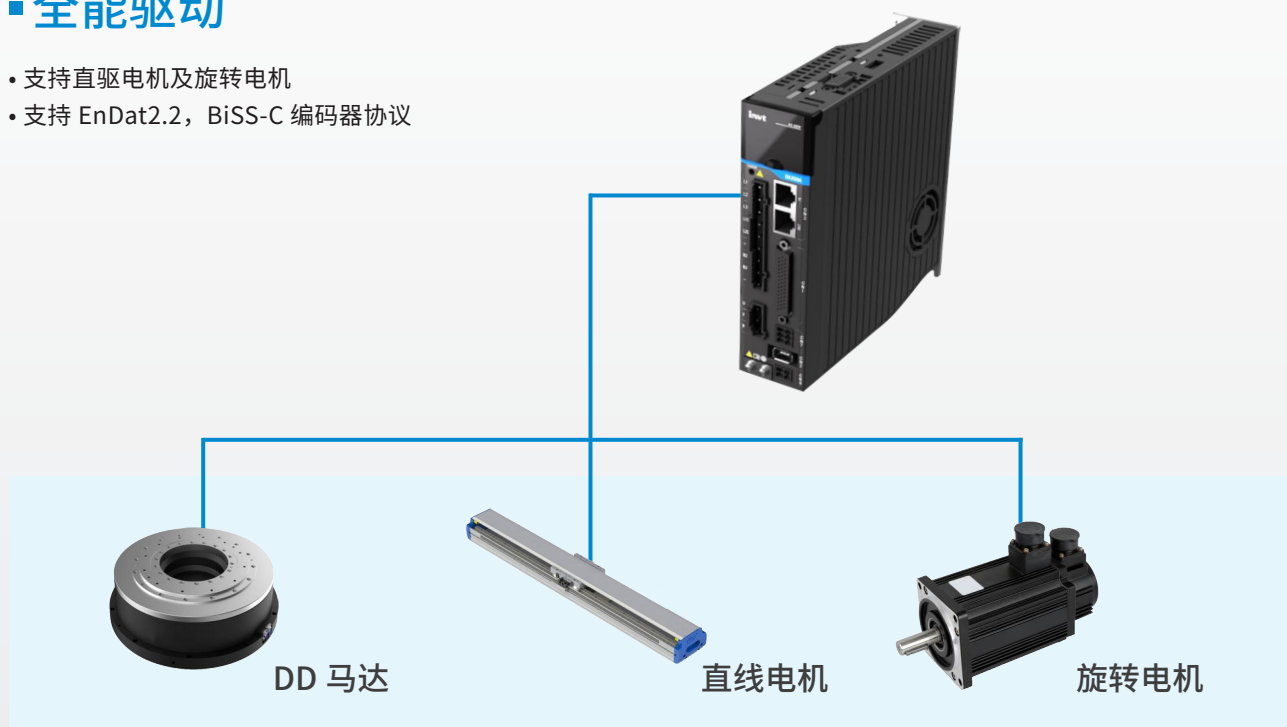

■ 内置抱闸输出

- 无需外置继电器，节省外部空间
- 减少接线，降低系统成本

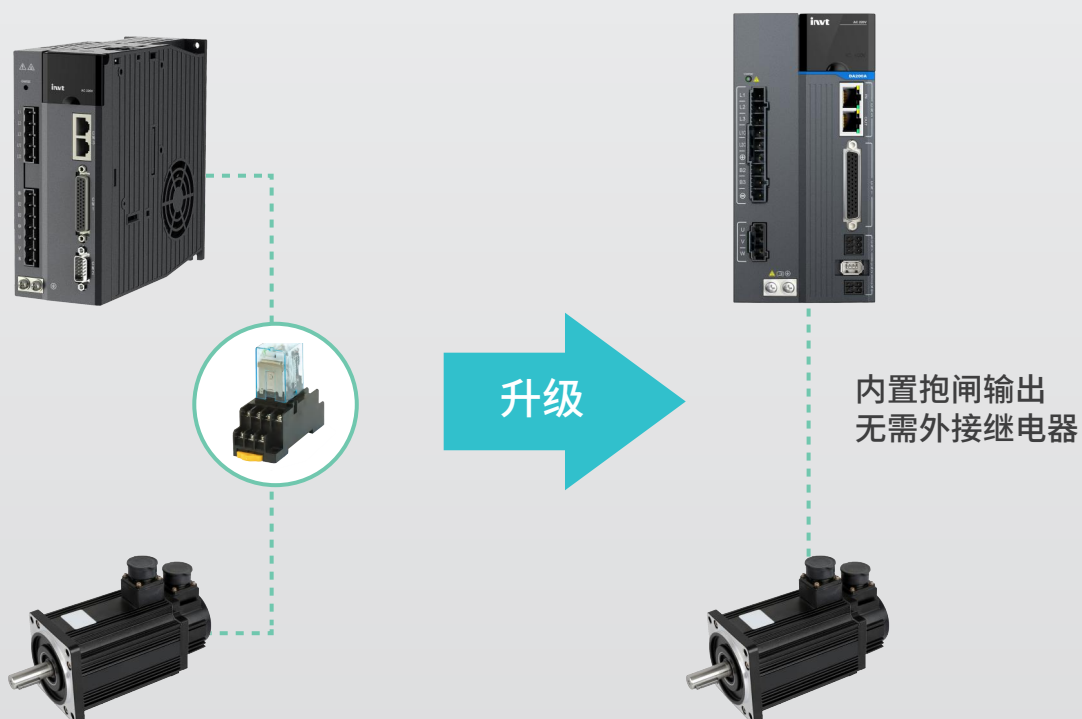

■ 动态制动

- 标配动态制动
- 可实现快速停车，避免机械损伤和确保人身安全

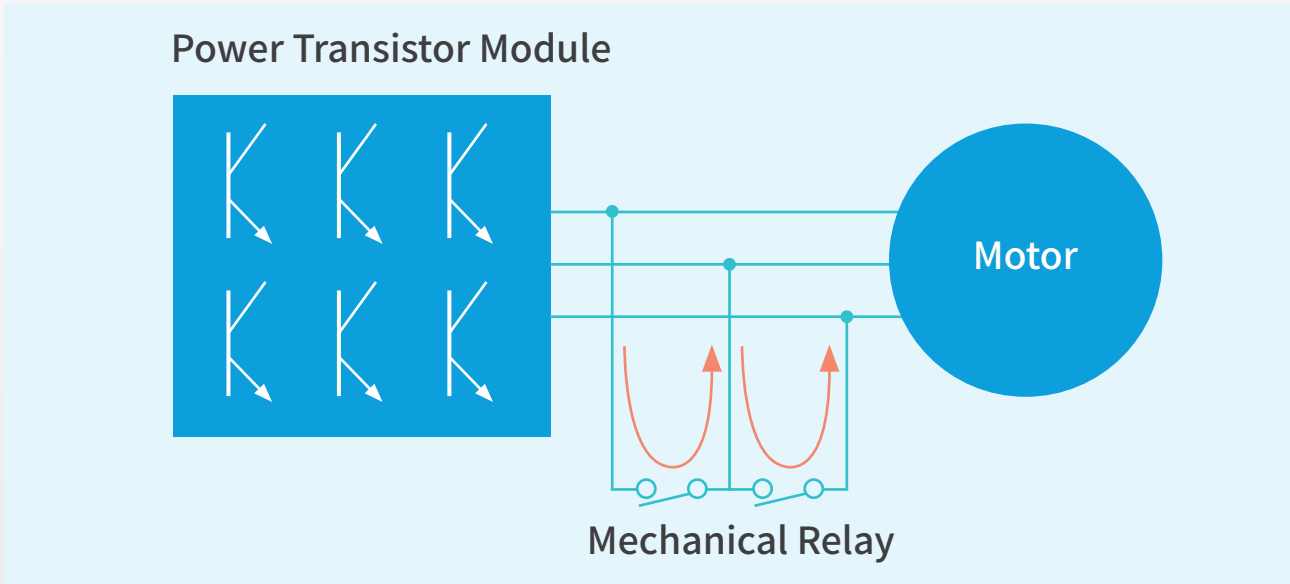

■ 全闭环控制

- 支持外接负载端安装的编码器或光栅尺，实现全闭环控制
- 降低机械传动背隙影响，提升机器终端定位精度

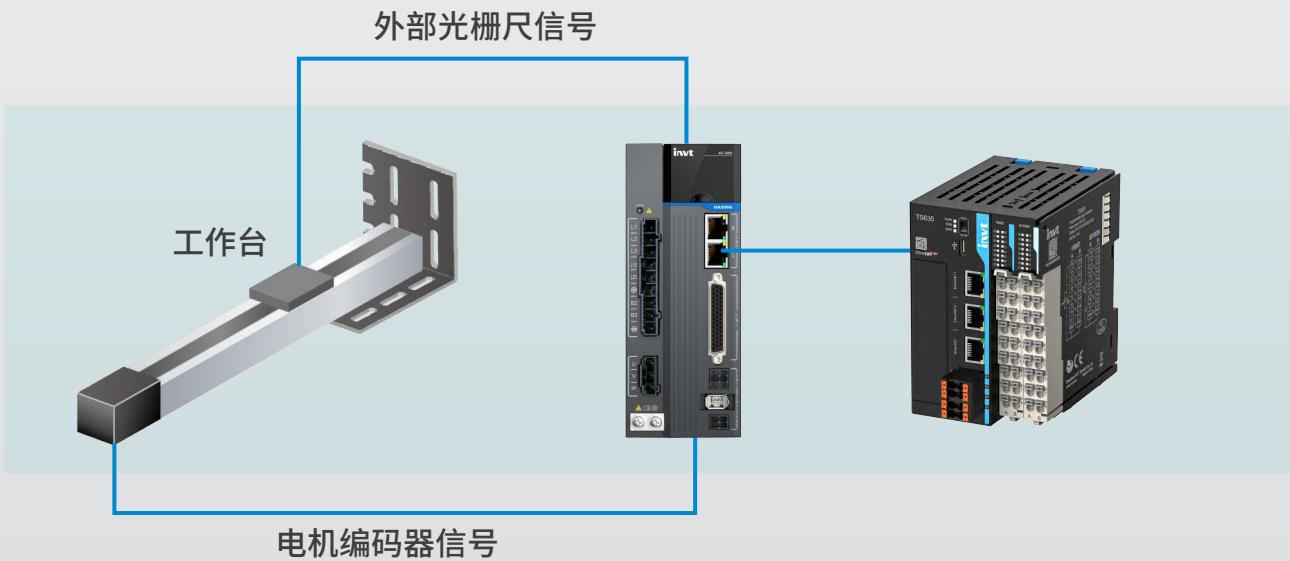

■ 负载惯量识别

- 具备在线和离线两种惯量辨识模式，自动辨别系统内部增益参数，缩短系统整定时间



■ 自动/手动陷波滤波器

- 搭载简单的自动设定陷波滤波器功能，通过该陷波滤波器，可大幅降低因机械设备产生的异音和振动

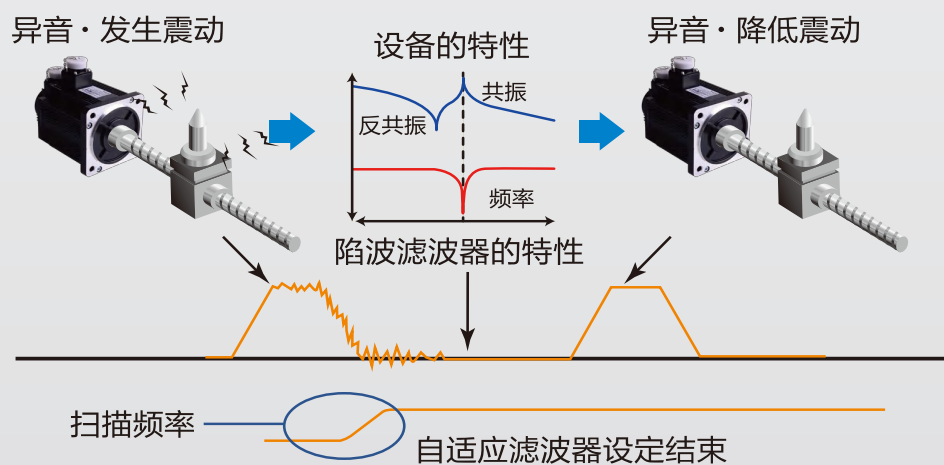

■ 低频抑振

- 通过先进的低频振动抑制算法可有效克服低频机械共振及抑制长摆臂机构末端摆振现象

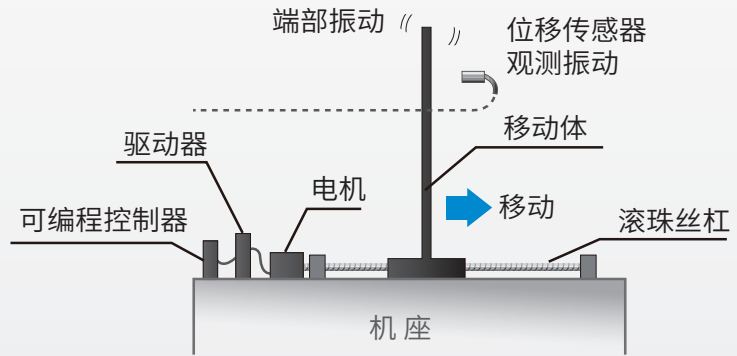
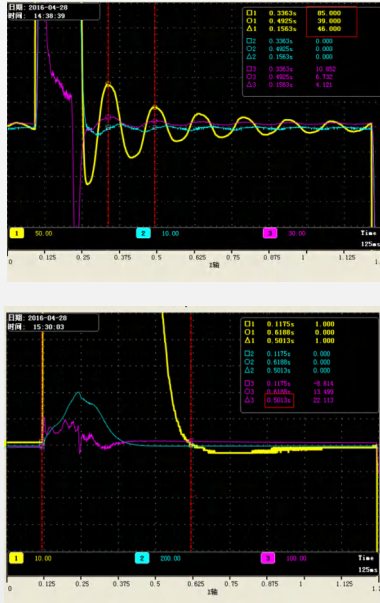

■ 扰动抑制功能

- 具有扰动抑制功能，补偿负载扰动和参数变化对控制性能的影响，增加系统的鲁棒性，显著提高指令的跟随性能

■ 摩擦转矩补偿功能

- 具有摩擦转矩补偿功能，可降低电机换向时静摩擦的影响，提高低速时的指令跟随性能

■ 简便的增益调整与增益切换

- 通过刚性等级的设定可自动调节速度环、位置环增益及滤波时间常数，有效降低调试难度；支持两组增益设定，可以通过 IO 输入、通信或内部变量进行增益切换，满足工艺过程中的灵活需求

■ 速度观测器

- 采用速度观测器，有效减少噪声的影响，并提高指令跟踪性能
- 提高伺服的易用性，降低客户调试难度

伺服驱动器命名规则

DA200A-E-2R8-S-2-XXXX-XXXX

标识说明

命名举例

产品系列

DA200A: 伺服驱动系列

产品类别

E: 脉冲型
C: CANopen 总线型
N: EtherCAT 总线型
F: PROFINET 总线型

额定电流

220V	380V
2R8: 2.8A	5R5: 5.5A
6R0: 6.0A	8R5: 8.5A
8R0: 8.0A	012: 12A
010: 10A	016: 16A
013: 13A	021: 21A

电压等级

S: 220V
T: 380V

编码器类别

2: 串行通信编码器

产品管理号

第一位: 产品配置 缺省: 标配 -P: 高配
第二位: 集成度 1: 单轴 (默认缺省)
第三位: 安装方式 B: 基板安装 (默认缺省)
第四位: 防护等级 0: IP00 1: IP20 (默认缺省)

非标管理号

第一位: 硬件
第二 / 三位: 功能类别
第四位: 软件流水号

备注: PROFINET 机型敬请期待

产品规格参数

箱体	A		B			C		D		
型号	2R8	6R0	8R0	010	5R5	013	8R5	012	016	021
额定功率 (kW)	0.4	1	1.5	2	1.5	3	3	4.4	5.5	7.5
主电源 (V)	220(1P)		220(3P)		380(3P)	220V(3P)	380(3P)	380(3P)		
控制回路电压 (V)	220(1P)									
输入电流 (A)	3.6	9	5.6	7.5	3.3	11.2	6.5	9.6	11.9	13
额定输出电流 (A)	2.8	6	8	10	5.5	13	8.5	12	16	21
最大输出电流 (A)	8.4	18	24	25	14	32.5	25.5	30	40	52.5
内置制动电阻	/	45Ω 60W	30Ω 60W	30Ω 60W	60Ω 60W	30Ω 60W	60Ω 60W	30Ω 120W	30Ω 120W	30Ω 120W
允许外接制动电阻最小阻值	60Ω	45Ω	30Ω	30Ω	60Ω	20Ω	60Ω	30Ω	30Ω	30Ω
推荐滤波器型号	FLT-PS2010 H-B	FLT-PS2010 H-B	FLT-P04016 L-B	FLT-P04016 L-B	FLT-P04006 L-B	FLT-P04032 L-B	FLT-P04006 L-B	FLT-P04016 L-B	FLT-P04016 L-B	FLT-P04032 L-B

产品配置

功率段：400W-7.5KW			功能选项						通信选项		
型号	符号	配置选型	脉冲输入	模拟量输入输出	第二编码器	STO	抱闸输出	动态制动	RS485	CANopen	EtherCAT
脉冲型	E	标准版	√	√	×	×	×	√	√	×	×
		高配版	√	√	√	√	√	√	√	×	×
CANopen 型	C	高配版	√	√	√	√	√	√	√	√	×
总线型	N	标准版	×	×	×	×	×	√	×	×	√
		高配版	×	×	√	√	√	√	×	×	√
	F	高配版	×	×	√	√	√	√	×	×	×

备注：总线型伺服 PROFINET 机型敬请期待

技术规格

规格		说明		
电源	220V 系统输入电压	1P/3P AC220V(-15%)~240V(+10%) 47Hz~63Hz		
	400V 系统输入电压	3P AC380V(-15%)~440V(+10%) 47Hz~63Hz		
端口	控制信号	输入	脉冲型、CANopen 型 10 路输入，EtherCAT 总线型 7 路输入（功能可通过相关参数配置）	
		输出	4 路差分输出（功能可通过相关参数配置）	
	模拟量	输入	2 路 12bit 输入	
		输出	2 路输出（模拟量监视输出）	
	脉冲信号	输入	2 组（方式：差分输入或者集电极开路输入）	
		输出	6 组（3 路差分输出、3 路开路集电极输出）	
	第一编码器	输入	2 线和 4 线制绝对值编码器接口（Tamagawa、BiSS-C、EnDat2.2）	
	第二编码器	输入	增量编码器接口（第二编码器或光栅尺）	
	通信功能	USB	1:1 通信上位机软件（标配，Type-C）	
		RS485	1:n 通信（标配）	
		CANopen	1:n 通信（选配）	
		PROFINET	1:n 通信（选配）	
		EtherCAT	1:n 通信（选配）	
安全端子	STO	Safe Torque Off（符合最新欧洲安全标准）（选配）		
控制模式		1、位置控制；2、速度控制；3、转矩控制；4、位置 / 速度模式切换； 5、速度 / 转矩模式切换；6、位置 / 转矩模式切换；7、保留； 8、CANopen 模式；9、EtherCAT 模式		
功能	位置控制	控制输入	1、滞留脉冲清零；2、指令脉冲输入禁止；3、指令分倍频切换；4、制振控制切换等	
		控制输出	定位完成输出等	
	脉冲输入	最大脉冲输入频率	光电耦合：差分输入 4Mbps，集电极开路输入 200kbps	
		脉冲输入方式	1、正方向 / 负方向；2、A 相 / B 相；3、指令脉冲 / 指令方向	
	电子齿轮	1/10000~1000 倍		

规格		说明			
功能	位置控制	脉冲输入	滤波器	1、指令平滑滤波器；2、FIR 滤波器	
			前馈预测	脉冲指令前馈预测控制	
		总线输入	插补控制	线性、样条插补、圆弧插补	
		模拟量输入	转矩限制指令输入	可单独进行顺 / 逆时针方向的转矩限制	
		脉冲输出	1、可进行编码器分辨率以下的任意分频设定 2、具有 B 相取反功能		
	速度控制	控制输入	1、内部指令速度选择 1；2、内部指令速度选择 2； 3、内部指令速度选择 3；4、零速钳位等		
		控制输出	速度到达等		
		模拟量输入	速度指令输入	可根据模拟量电压 DC±10V 进行相关设定后为速度指令输入	
			转矩限制输入	可单独进行顺 / 逆时针方向的转矩限制	
		内部速度指令	可根据外部控制输入进行切换内部 8 段速度		
		速度指令加减速调整	可单独设定加减速时间，也可进行 S 曲线加减速设定		
		零速钳位	零速钳位功能在速度模式下，可设定工作在速度模式或位置模式		
		速度指令滤波器	模拟量输入速度指令的一次延时滤波器		
		速度指令零漂抑制	能对外围干扰等进行零漂抑制，精度 0.3mV		
		转矩控制	控制输入	零速钳位输入等	
	控制输出		速度到达等		
	模拟量输入		转矩指令输入	模拟量转矩指令输入，可根据模拟量电压进行增益和极性设定，精度 4.88mV	
			速度限制输入	可进行模拟量速度限制	
	速度限制		通过参数可设定速度限制		
	转矩指令滤波器		模拟量输入转矩指令的一次延时滤波器		
	特殊功能	转矩指令零漂抑制	能对外围干扰等进行零漂抑制，精度 4.88mV		
		点位控制	可进行 128 点内部位置规划设定，可通信控制定位		
		点位设定	支持多点位曲线规划组合控制		
		原点回归	1、限位信号；2、Z 相信号；3、限位信号 +Z 相信号；4、转矩限制信号		
		电子凸轮	支持手动建表、S 曲线、飞剪、追剪功能		
		凸轮设定	支持多凸轮曲线规划组合控制		



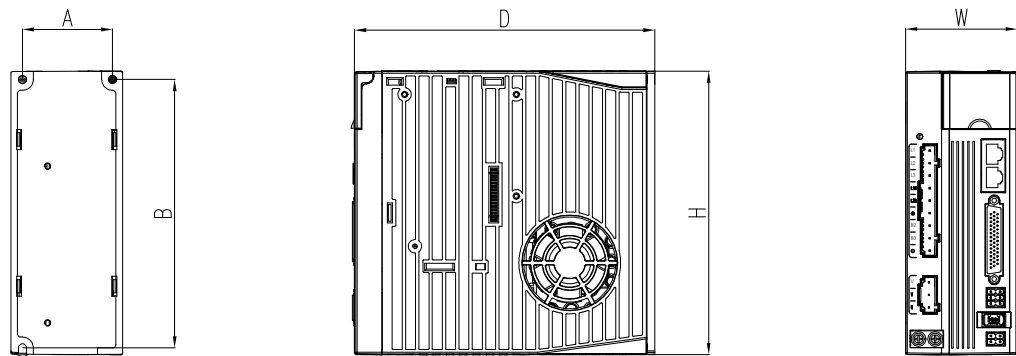

规格			说明
功能	特殊功能	IO 捕获	支持 IO 捕获功能，如色标捕获
保护	硬件保护		缺相、过压、欠压、过流、驱动器过载、制动电阻过载、驱动器过热、编码器断线 (ABZ 断线)、动态制动等
	软件保护		存储器故障、初始化故障、I/O 分配异常、位置偏差过大等
	动态制动		用于紧急停止功能、分为紧急停机和故障停机两种场合
	保护及故障记录		1、可记录 10 个故障 2、可记录当前故障发生时的 9 个关键参数值，包括电机转速、转速指令、反馈脉冲累积、指令脉冲累积、滞留脉冲、当前转矩、主回路直流电压、输出电压、输出电流 3、支持故障分析和使用提醒
环境	工作温度		0~55°C (45~55°C时, 降额 80%)
	储存温度		-20~70°C (不冻结)
	工作 / 储存		≤ 90% RH (无凝露)
	IP 等级		IP20
	海拔		海拔 1000m 以下
	振动		≤ 5.88m/s ² , 10~60Hz (不允许工作在共振点)
其他	STO		满足 SIL3 等级
	认证要求		标准机满足 CE 认证 (选配滤波器)
	安装方式		支持壁挂式
	冷却方式		0.4kW (含) 以下自然冷却 其他: 强迫风冷

体积尺寸示意图



体积	外形尺寸			安装尺寸		安装孔径 (mm)	重量 (kg)
	H(mm)	W(mm)	D(mm)	A(mm)	B(mm)		
A	170	45	170	33	162	M4(Φ5)	1.05
B	170	67	180	54	162	M4(Φ5)	1.45
C	170	84	180	71	162	M4(Φ5)	1.75
D	245	92	190	79	237	M4(Φ5)	3.13

伺服系统配置表

	SIZE A		SIZE B			SIZE C		SIZE D			
驱动器											
	DA200A-2R8-S	DA200A-6R0-S	DA200A-8R0-S	DA200A-010-S	DA200A-5R5-T	DA200A-013-S	DA200A-8R5-T	DA200A-012-T	DA200A-016-T	DA200A-021-T	
电压等级	单相 220V		三相 220V			三相 380V	三相 220V	三相 380V	三相 380V		
配套电机	IMS20B-04L10B30C-2-***	IMS20B-08M75B30C-2-***	IMS20B-13M15C20C-2-***	IMS20B-13M20C20C-2-***	IMS20B-13M10C20C-4-***	IMS20B-13M30C20C-2-***	IMS20B-13M30C20C-4-***	IMS20B-18M30C15C-4-***	IMS20B-18M44C15C-4-***	IMS20B-18M75C15C-4-***	
	IMS20B-06M20B30C-2-***	IMS20B-08M10C30C-2-***	/	IMS20B-13H13C15C-2-***	IMS20B-13M15C20C-4-***	IMS20B-13H18C15C-2-***	IMS20B-13H18C15C-4-***	/	IMS20B-18M55C15C-4-***	/	
	IMS20B-06M40B30C-2-***	IMS20B-13M10C20C-2-***	/	/	IMS20B-13M20C20C-4-***	/	/	/	/	/	
	/	IMS20B-13H85B15C-2-***	/	/	IMS20B-13H85B15C-4-***	/	/	/	/	/	
	/	/	/	/	IMS20B-13H13C15C-4-***	/	/	/	/	/	

伺服电机命名

IMS20B-06 M 40B 30C-2-M3 4	
标识说明	命名举例
系列号	IMS20B: IMS20B 系列
机座号	04: 40 10: 100 18: 180 06: 60 13: 130
惯量等级	L: 小惯量 M: 中惯量 H: 大惯量
额定功率 (W)	基数 (数字) * 倍率 (字母) 组成 A: *1 B: *10 C: *100 例: 40B: 400W 15C: 1500W
额定转速 (rpm)	基数 (数字) * 倍率 (字母) 组成 A: *1 B: *10 C: *100 例: 80B: 800rpm 30C: 3000rpm
电压等级	2:220 4:380
编码器类型	M4: 17 位多圈磁编 P9: 23 位多圈光编
选配件	0: 有油封无制动器 (默认省略) 4: 有油封有电磁制动器

伺服电机技术参数

型号	机座号 mm	功率 kW	额定 扭矩 Nm	峰值 扭矩 Nm	额定 转速 rpm	峰值 转速 rpm	电压 V	额定 电流 A 220V/3 80V	惯量 10-4kg·m2 标准 / 抱闸	重量 kg 标准 / 抱闸
IMS20B-04L10B30C-2-***	40	0.1	0.32	1.12	3000	6000	220	0.98	0.031/0.034	0.36/0.55
IMS20B-06M20B30C-2-***	60	0.2	0.64	2.23	3000	6000	220	1.3	0.34/0.35	0.8/1.2
IMS20B-06M40B30C-2-***		0.4	1.27	4.45	3000	6000	220	2.6	0.59/0.6	1.2/1.6
IMS20B-08M75B30C-2-***	80	0.75	2.38	8.36	3000	6000	220	4.6	1.72/1.77	2.2/2.9
IMS20B-08M10C30C-2-***		1	3.18	11.3	3000	6000	220	6.3	2.23/2.28	2.6/3.3
IMS20B-13M10C20C-2(4)-***	130	1	4.8	14.3	2000	4500	220/380	5.4/3	6.3/7.95	4.4/6.0
IMS20B-13M15C20C-2(4)-***		1.5	7.2	21.5	2000	4500	220/380	7.6/4.8	9.1/10.8	5.6/7.2
IMS20B-13M20C20C-2(4)-***		2	9.6	28.7	2000	4500	220/380	9/5.6	12.9/14.6	6.9/8.5
IMS20B-13M30C20C-2(4)-***		3	14.3	43	2000	3000	220/380	13/7.7	21.7/23.4	10.3/11.9
IMS20B-13H85B15C-2(4)-***		0.85	5.4	13.5	1500	4500	220/380	6.2/3.3	13.1/14.3	5.7/7.3
IMS20B-13H13C15C-2(4)-***		1.3	8.3	20.7	1500	4500	220/380	9.9/5.2	17.9/19.1	7.2/8.8
IMS20B-13H18C15C-2(4)-***		1.8	11.5	28.7	1500	4500	220/380	12.8/7.7	24.3/25.6	9/10.6
IMS20B-18M30C15C-4-***		180	3	19.1	47.8	1500	4500	380	9.7	48.6/49.3
IMS20B-18M44C15C-4-***	4.4		28	70	1500	4500	380	13.5	65.2/65.9	23.2/25.2
IMS20B-18M55C15C-4-***	5.5		35	88.8	1500	4500	380	16.8	84/84.7	27.7/29.7
IMS20B-18M75C15C-4-***	7.5		47.8	119.5	1500	4500	380	20.9	107.4/108.1	32/34
绝缘等级	Class F(155° C)									
防护等级	IP67 (80 机座以下, 直插式), IP65 (130 机座以上)									
使用环境	温度: 0° C~+40° C (80 机座以下, 不结冰), -10° C~+40° C (130 机座以上, 不结冰); 湿度: 90%RH 以下 (无凝露)									

伺服电机安装尺寸

40机座电机安装尺寸(单位:mm)

电机型号	L(mm)	
	无抱闸	电磁抱闸
IMS20B-04L10B30C-2-***	73.4	100.1

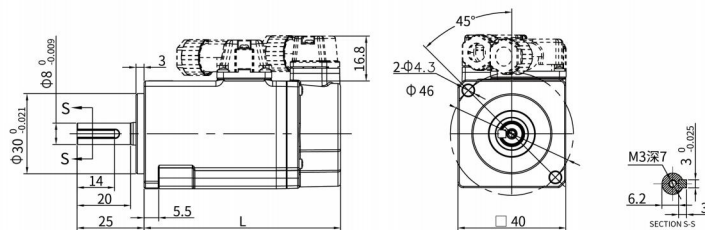

60机座电机安装尺寸(单位:mm)

电机型号	L(mm)	
	无抱闸	电磁抱闸
IMS20B-06M20B30C-2-***	70.5	99.7
IMS20B-06M40B30C-2-***	88	117.2

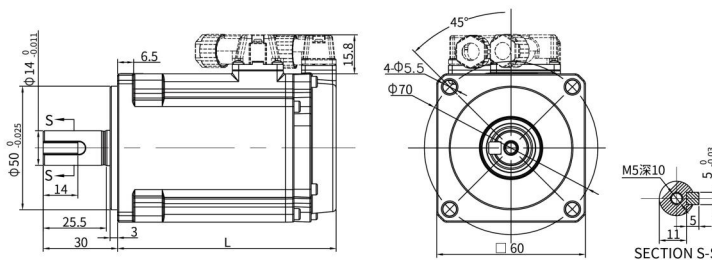

80机座电机安装尺寸(单位:mm)

电机型号	L(mm)	
	无抱闸	电磁抱闸
IMS20B-08M75B30C-2-***	94.6	107.9
IMS20B-08M10C30C-2-***	107.9	142.1

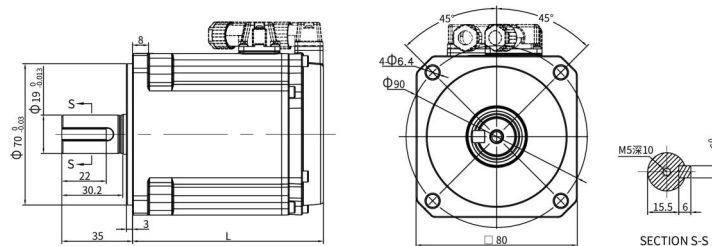

130机座电机安装尺寸(单位:mm)

电机型号	L(mm)	
	无抱闸	电磁抱闸
IMS20B-13M10C20C-2(4)-***	130	159
IMS20B-13M15C20C-2(4)-***	143	172
IMS20B-13M20C20C-2(4)-***	160	189
IMS20B-13M30C20C-2(4)-***	210.5	240.2
IMS20B-13H85B15C-2(4)-***	138	167
IMS20B-13H13C15C-2(4)-***	155	184
IMS20B-13H18C15C-2(4)-***	185	215

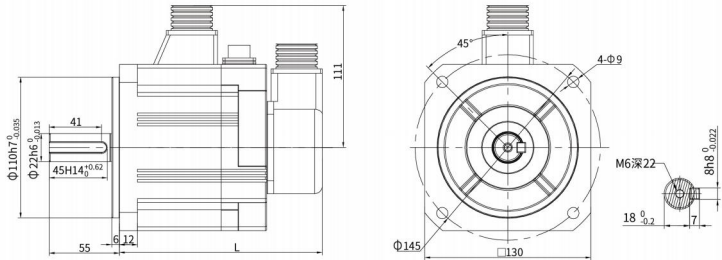

180机座电机安装尺寸(单位:mm)

电机型号	L(mm)		S(mm)	
	无抱闸	电磁抱闸	无抱闸	电磁抱闸
IMS20B-18M30C15C-4-***	223	263	35	75.3
IMS20B-18M44C15C-4-***	248	288	35	75.3

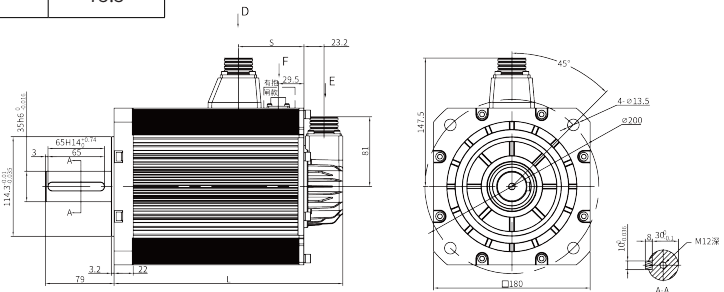

电机型号	L(mm)		S(mm)	
	无抱闸	电磁抱闸	无抱闸	电磁抱闸
IMS20B-18M55C15C-4-***	273	313	35	75.3
IMS20B-18M75C15C-4-***	308	348	35	75.3

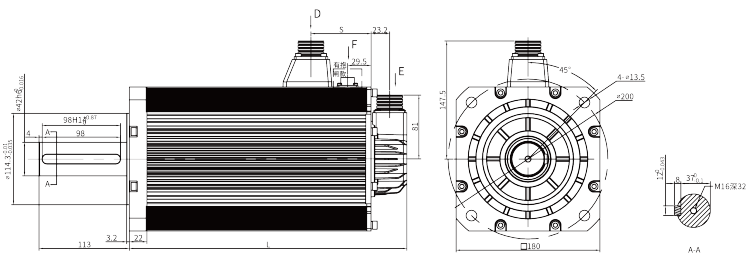

伺服电机转矩-转速特性

40机座电机

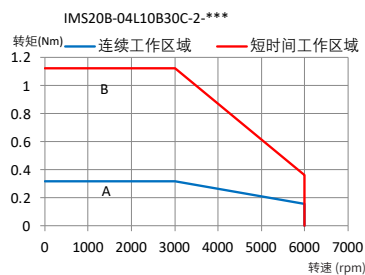

60机座电机

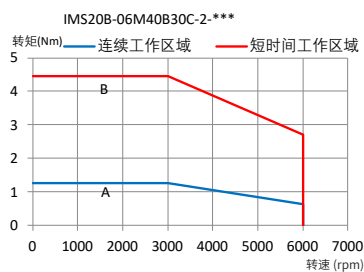
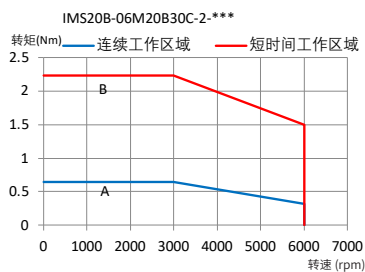

80机座电机

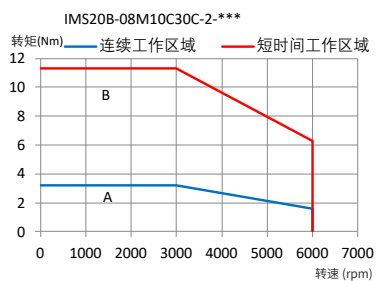
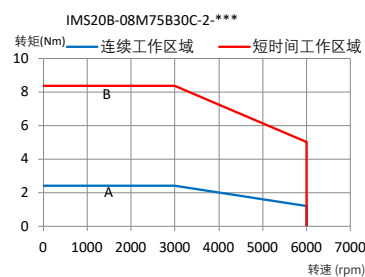

130机座电机

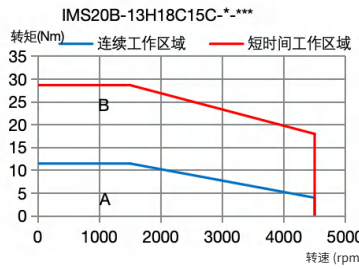
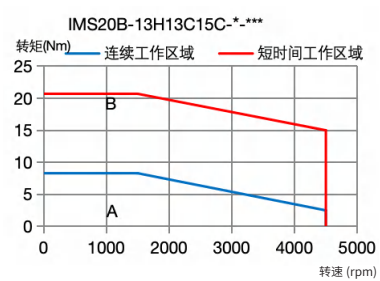
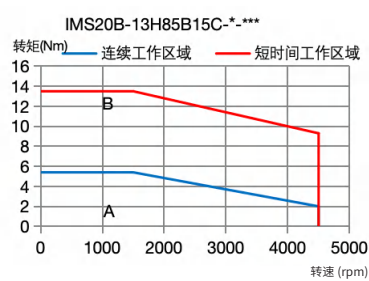
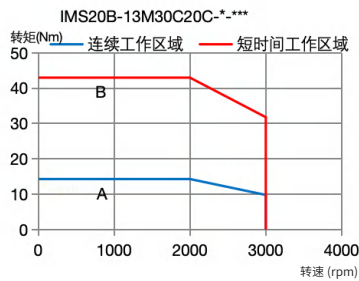
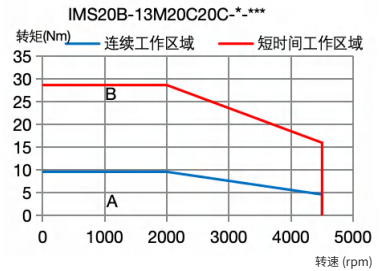
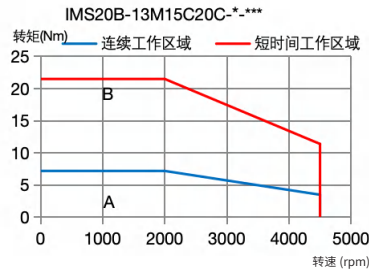
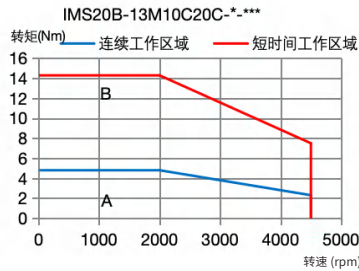

180机座电机

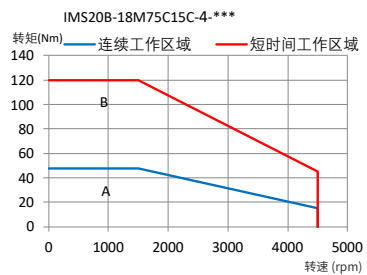
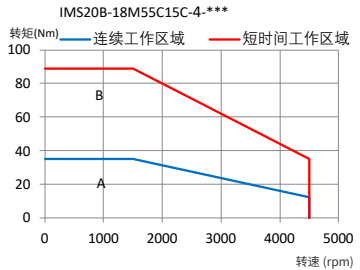
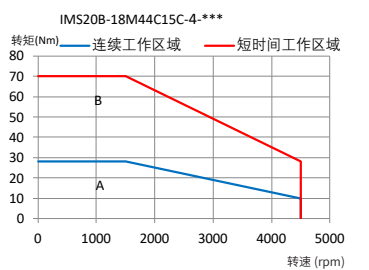
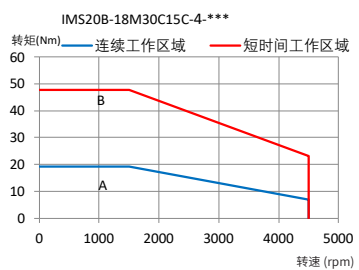

伺服电机动力电缆型号说明

动力电缆

DA ML-100-03-B F 0-00

① ② ③ ④ ⑤ ⑥ ⑦ ⑧

动力电缆配件

DA ML - B F

① ② ⑤ ⑥

①	符号	配套系列
	DA	厂家编号

②	符号	电缆类别
	ML	动力电缆

③	符号	电缆线径
	050	0.5 mm ²
	100	1.0 mm ²
	250	2.5 mm ²
	600	6.0 mm ²

④	符号	电缆长度
	03	3m
	05	5m
	10	10m
	...	其他

⑤	符号	电机端插头
	B	4PIN普通航空插头 YD28
	N	普通航空插头 YD32
	A	4PIN塑胶插头
	X	直插端子

⑥	符号	驱动器端插头
	F	管型端子
	W	叉型端子

⑦	符号	电缆材质
	0	普通电缆
	F	柔性拖链电缆
	A	带屏蔽普通电缆

⑧	符号	管理号
	00	不带抱闸
	...	其他

抱闸电缆 (除40/60/80机座电机)

BRKL - 03 - B

① ② ③

①	符号	产品系列
	BRKL	电机抱闸电缆

②	符号	电缆长度
	03	3m
	...	其他

③	符号	电机端插头
	B	3PIN普通航空插头
	D	2PIN塑胶插头

备注：抱闸电缆推荐客户自行使用电机内部抱闸插头进行焊接制作

伺服电机动力电缆配线

40、60、80 机座电机动力线（直插式 + 抱闸）

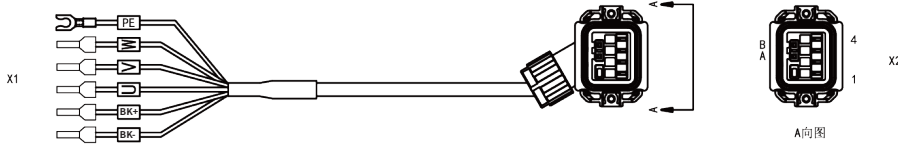

接线关系表		
信号	X1	X2
W	管型端子	X2.3
V	管型端子	X2.1
U	管型端子	X2.2
PE	叉形端子	X2.4
BK+	管型端子	X2.A
BK-	管型端子	X2.B

130 机座电机动力线（YD28 端子）

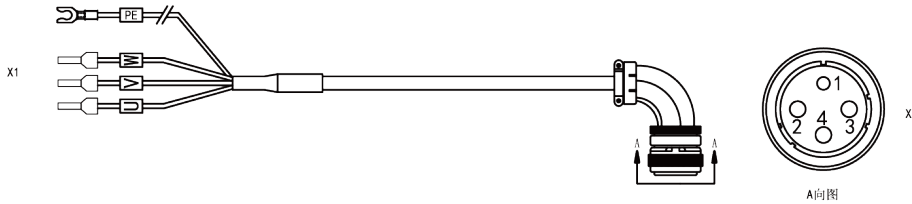

接线关系表		
信号	X1	X2
W	管型/叉形端子	X2.4
V	管型/叉形端子	X2.3
U	管型/叉形端子	X2.2
PE	叉形端子	X2.1

180 机座电机动力线（YD32 端子）

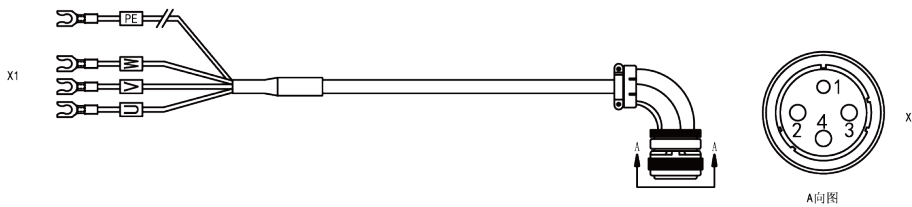

接线关系表		
信号	X1	X2
W	管型/叉形端子	X2.4
V	管型/叉形端子	X2.3
U	管型/叉形端子	X2.2
PE	叉形端子	X2.1

伺服电机编码器电缆型号说明

编码器电缆

DB EL - 04 - 03 - B I 0 - 04 A0

① ② ③ ④ ⑤ ⑥ ⑦ ⑧ ⑨

编码器电缆配件

DB EL-B I

① ② ⑤ ⑥

①	符号	配套系列
	DB	厂家编号

②	符号	电缆类别
	EL	编码器电缆

③	符号	电缆芯数
	06	6芯
	15	15芯
	04	4芯

④	符号	电缆长度
	03	3m
	05	5m
	10	10m
	...	其他

⑤	符号	电机端插头
	B	15PIN普通航空插头YD28
	D	9PIN塑胶插头
	X	直插端子

⑥	符号	驱动器端插头
	I	6PIN塑胶插头1394

⑦	符号	电缆材质
	0	普通电缆
	D	普通电缆带电池盒
	F	柔性拖链电缆
	H	柔性拖链电缆带电池盒

⑧	符号	编码器类型
	04	绝对式

⑨	符号	管理号
	A0	其他

伺服电机编码器电缆配线

40、60、80 机座电机编码器线（绝对值 + 直插式 + 电池盒）

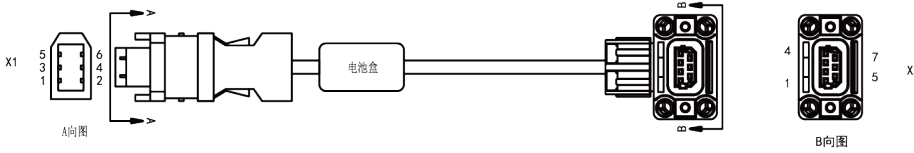

接线关系表			
信号	X1	X2	芯线结构
SD+	X1.5	X2.1	对绞
SD-	X1.6	X2.2	
5V	X1.1	X2.5	对绞
GND	X1.2	X2.6	
BAT+	/	X2.3	对绞
BAT-	/	X2.4	
屏蔽	铁壳	X2.7	编织

130、180 机座电机编码器线（绝对值式 + YD28 端子 + 电池盒）

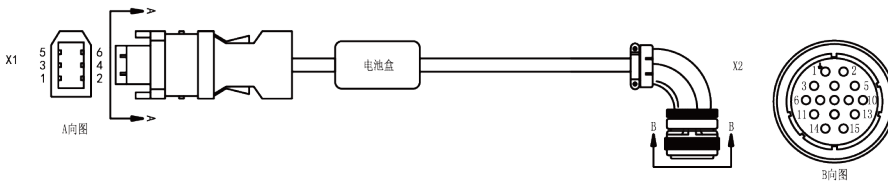

接线关系表			
信号	X1	X2	芯线结构
SD+	X1.5	X2.2	对绞
SD-	X1.6	X2.3	
5V	X1.1	X2.4	对绞
GND	X1.2	X2.5	
BAT+	/	X2.6	对绞
BAT-	/	X2.7	
屏蔽	铁壳	X2.1	编织

用户接口

注:以标准型为例

A体积主回路接线图

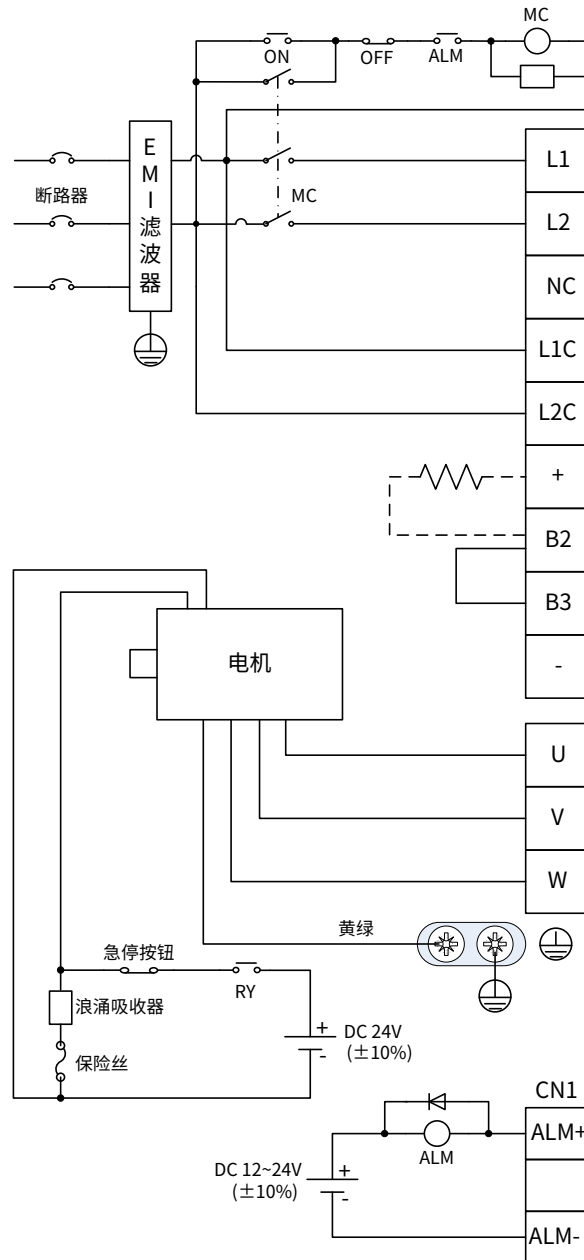

- 请用户制作此急停保护电路；
- 电磁接触器线包两端加浪涌吸收装置。

- 220V系统输入电压范围：
AC 220V(±15%)
- 主回路请连接到L1端子与L2端子；
- 注意：1.5kW（含）以上的驱动器请使用三相输入电源。

- 不要断开B2、B3之间的短接线，除非使用外部再生制动电阻；
- 使用外部再生制动电阻时，断开B2、B3之间的短接线，并按图中虚线连接。
- 请根据伺服电机的电机线相序正确连接到驱动器的U、V、W输出上，相序错误将导致驱动器故障。

- 请务必将伺服驱动器接地，以避免电气击伤事故。

- 电磁制动用24VDC电源需用户自备，且必须与控制信号用DC12~24V电源隔离；
- 注意续流二极管的接法，正负极接反可能损坏驱动器。

BCD体积主回路接线图

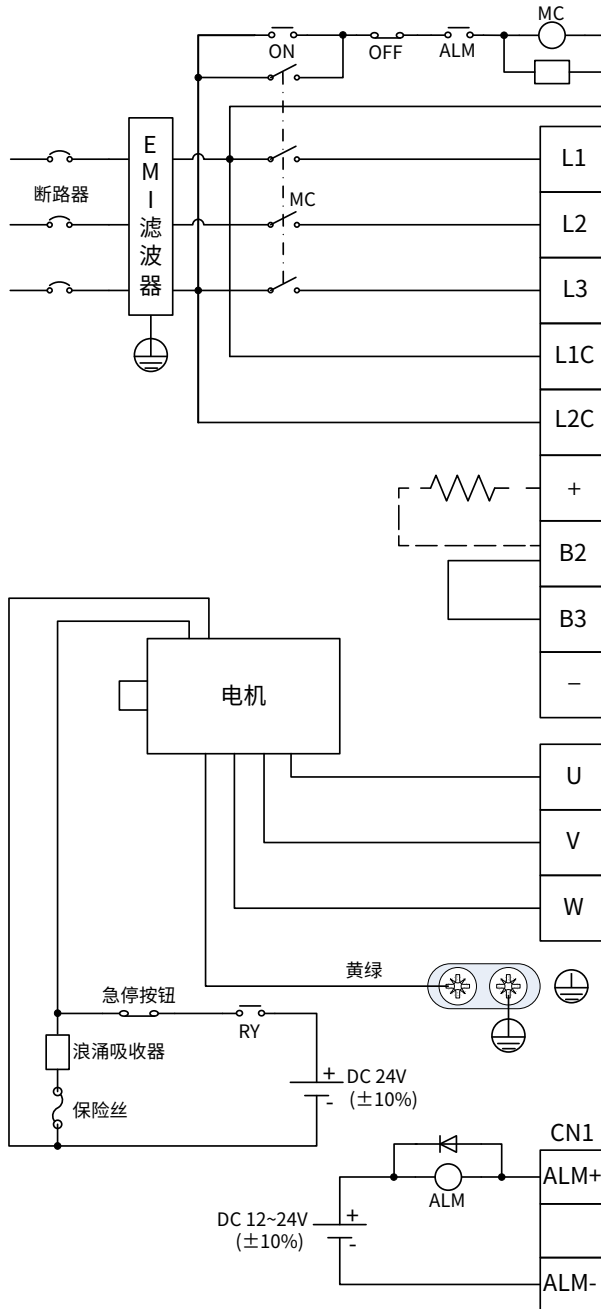

- 请用户制作此急停保护电路；
- 电磁接触器线包两端加浪涌吸收装置。
- 220V系统输入电压范围：
AC 220V(±15%)
- 400V系统输入电压范围：
AC 380V(±15%)
- 不要断开B2、B3之间的短接线，除非使用外部再生制动电阻；
- 使用外部再生制动电阻时，断开B2、B3之间的短接线，并按图中虚线连接。
- 请根据伺服电机的电机线相序正确连接到驱动器的U、V、W输出上，相序错误将导致驱动器故障。
- 请务必将伺服驱动器接地，以避免电气击伤事故。
- 电磁制动用24VDC电源需用户自备，且必须与控制信号用DC12~24V电源隔离；
- 注意续流二极管的接法，正负极接反可能损坏驱动器。

系统配线

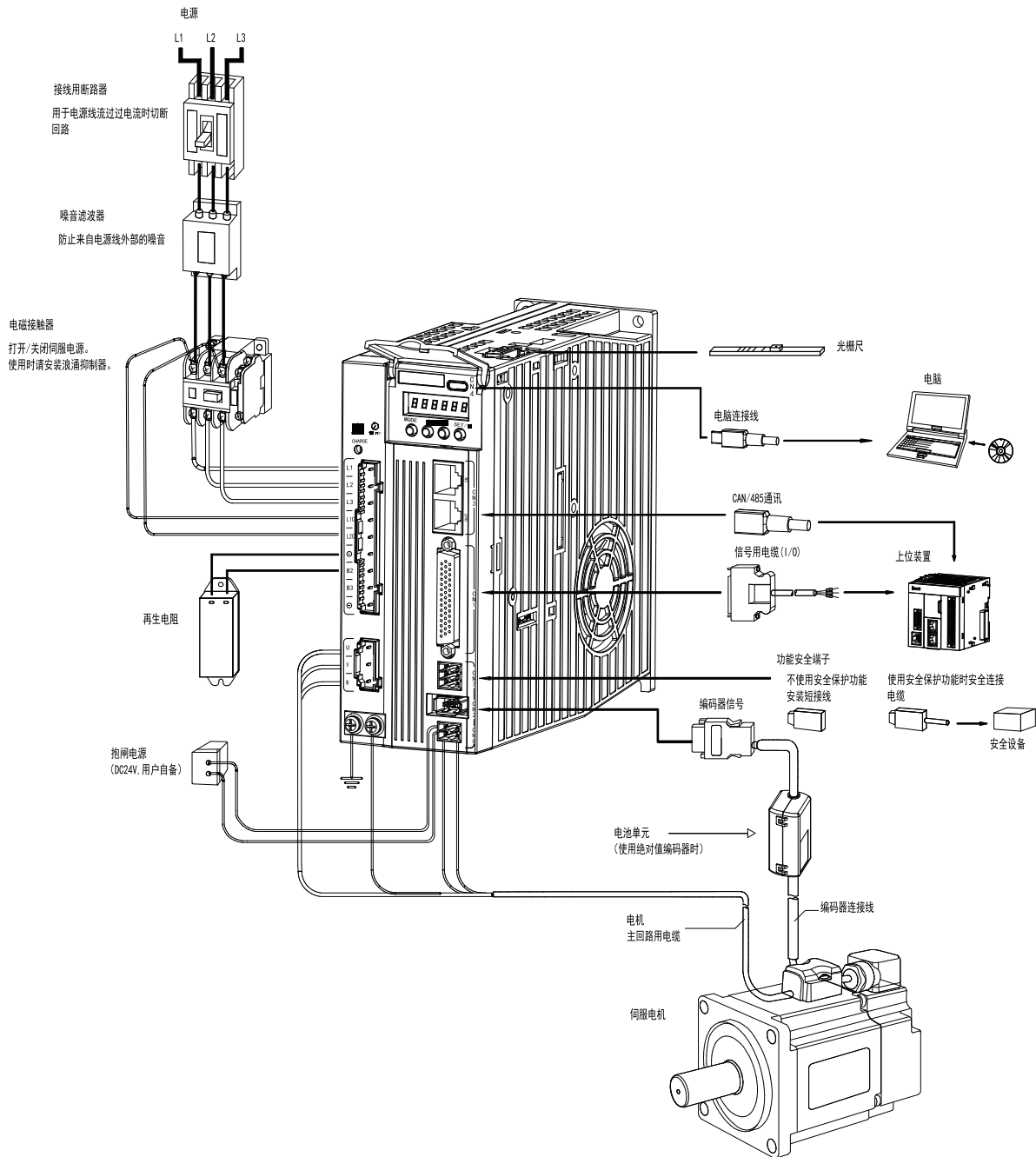

驱动器端子分布示意图



用户接口

注：以标准型为例

CN1端子

适用于标准型（脉冲型 CANopen）

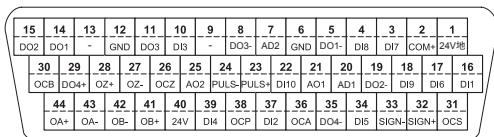

CN1端口功能表

引脚号	符号	功能名称	引脚号	符号	功能名称
1	24V地	24V电源的地	23	PULS+	差分指令脉冲+
2	COM+	DI输入公共端	24	PULS-	差分指令脉冲-
3	DI7	开关量输入7	25	AO2	模拟量输出2
4	DI8	开关量输入8	26	OCZ	Z相集开输出
5	DO1-	开关量输出1-	27	OZ-	Z相差分输出-
6	GND	信号地	28	OZ+	Z相差分输出+
7	AD2	模拟量输入2	29	DO4+	开关量输出4+
8	DO3-	开关量输出3-	30	OCB	B相集开输出
9	-	-	31	OCS	集电极开路指令方向
10	DI3	开关量输入3	32	SIGN+	差分指令方向+
11	DO3+	开关量输出3+	33	SIGN-	差分指令方向-
12	GND	信号地	34	DI5	开关量输入5
13	-	-	35	DO4-	开关量输出4-
14	DO1+	开关量输出1+	36	OCA	A相集开输出
15	DO2+	开关量输出2+	37	DI2	开关量输入2
16	DI1	开关量输入1	38	OCF	集电极开路指令脉冲
17	DI6	开关量输入6	39	DI4	开关量输入4
18	DI9	开关量输入9	40	24V	24V电源
19	DO2-	开关量输出2-	41	OB+	B相差分输出+
20	AD1	模拟量输入1	42	OB-	B相差分输出-
21	AO1	模拟量输出1	43	OA-	A相差分输出-
22	DI10	开关量输入10	44	OA+	A相差分输出+

适用于 EtherCAT、PROFINET、CANopen 总线驱动器（总线型）

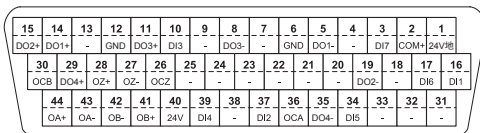

注：端子定义参考脉冲型

CN2端子

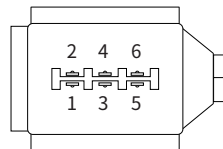

CN2端口功能表

引脚号	名称	功能	备注
1	5V	5V电源	不同编码器请使用不同套线
2	GND	电源地	
3	CLK+	BISS Endat时钟输出+	
4	CLK-	BISS Endat时钟输出-	
5	SD+	串行编码器数据+	
6	SD-	串行编码器数据-	

CN3端子

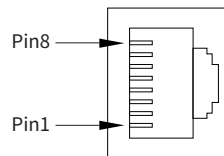

CN3端口功能表

引脚号	名称	功能	备注
1	CAN_H	CAN数据+	485与CAN共用一个接口；每个信号有三个引脚，方便多组网连接
2	CAN_L	CAN数据-	
3	CAN_GND	CAN信号地	
4	RS485+	RS485数据+	
5	RS485-	RS485数据-	
8	GND	RS485 GND	
6,7	-	-	

CN3端口功能表

引脚号	名称	功能	备注
1	Tx+	发送数据+	总线驱动器端口为标准网口定义
2	Tx-	发送数据-	
3	Rx+	接收数据+	
4	-	-	
5	-	-	
6	Rx-	接受数据-	
7,8	-	-	

CN4端子

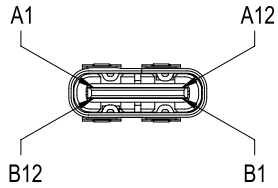

CN2端口功能表			
引脚号	名称	功能	备注
A7、B7	USB-	数据-	标准type-c接口
A6、B6	USB+	数据+	
A1、A12、B1、B12	GND	信号地	
A4、B4、A5、B5、A9、B9	-	-	

CN7: STO

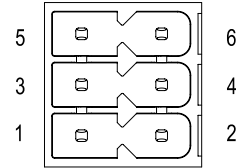

STO端口功能表			
引脚号	名称	功能	备注
1	24V	电源24V	DC24V为内部供电，不使用STO功能时，请短接1、3、4脚；其他情况请勿使用
2	24V_GND	电源24V地	
3	HWBB1+	安全输入1+	
4	HWBB2+	安全输入2+	
5	EDM+	安全监视输出+	
6	EDM-	安全监视输出-	

CN5端子

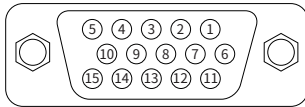

CN2端口功能表			
引脚号	名称	功能	备注
1	EXV+	并行编码器V+信号	接光栅尺或第二编码器，支持增量式直线电机编码器
2	EXW+	并行编码器W+信号	
3	EXA+	并行编码器(第二编码器)A+	
4	EXA-	并行编码器(第二编码器)A-	
5	EX5V	电源+5V	
6	EXU+	并行编码器U+信号	
7	EXV-	并行编码器V-信号	
8	EXW-	并行编码器W-信号	
9	EXB-	并行编码器(第二编码器)B-	
10	EXB+	并行编码器(第二编码器)B+	
11	EXU-	并行编码器U-信号	
12	GND	电源地，与内部GND相连	
13	EXZ-	并行编码器(第二编码器)Z-	
14	EXZ+	并行编码器(第二编码器)Z+	
15	PTC	电机温度反馈输入	

CN8 电机抱闸

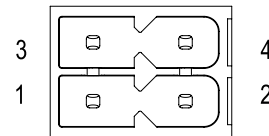

STO端口功能表			
引脚号	名称	功能	备注
1	24V_BK	抱闸外接24V电源	-
2	COM	抱闸外接24V地	
3	BK+	抱闸BK+	
4	BK-	抱闸BK-	

标准接线图

位置模式标准配线图(适用于脉冲输入控制)

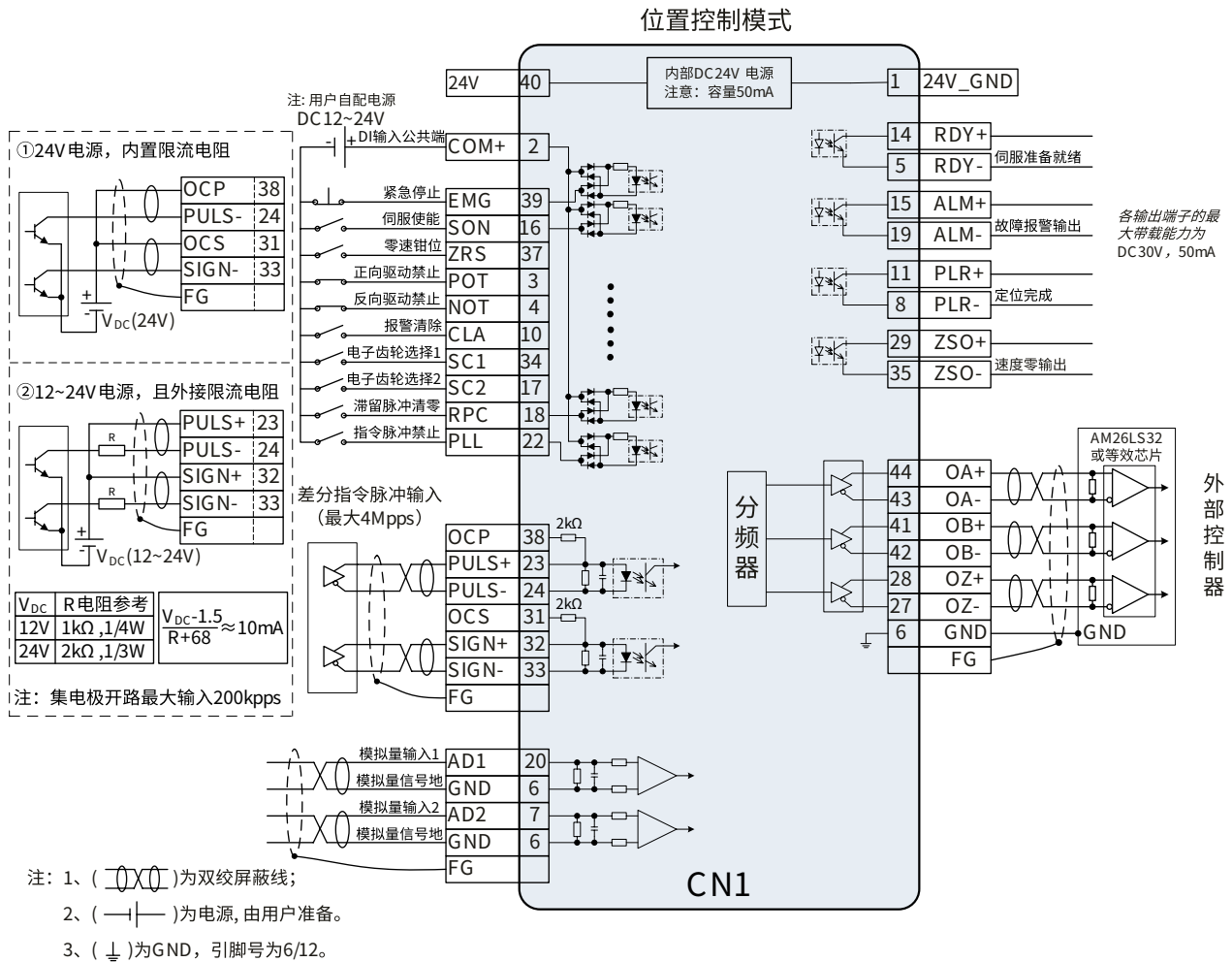

速度模式标准配线图(适用于模拟量输入控制)

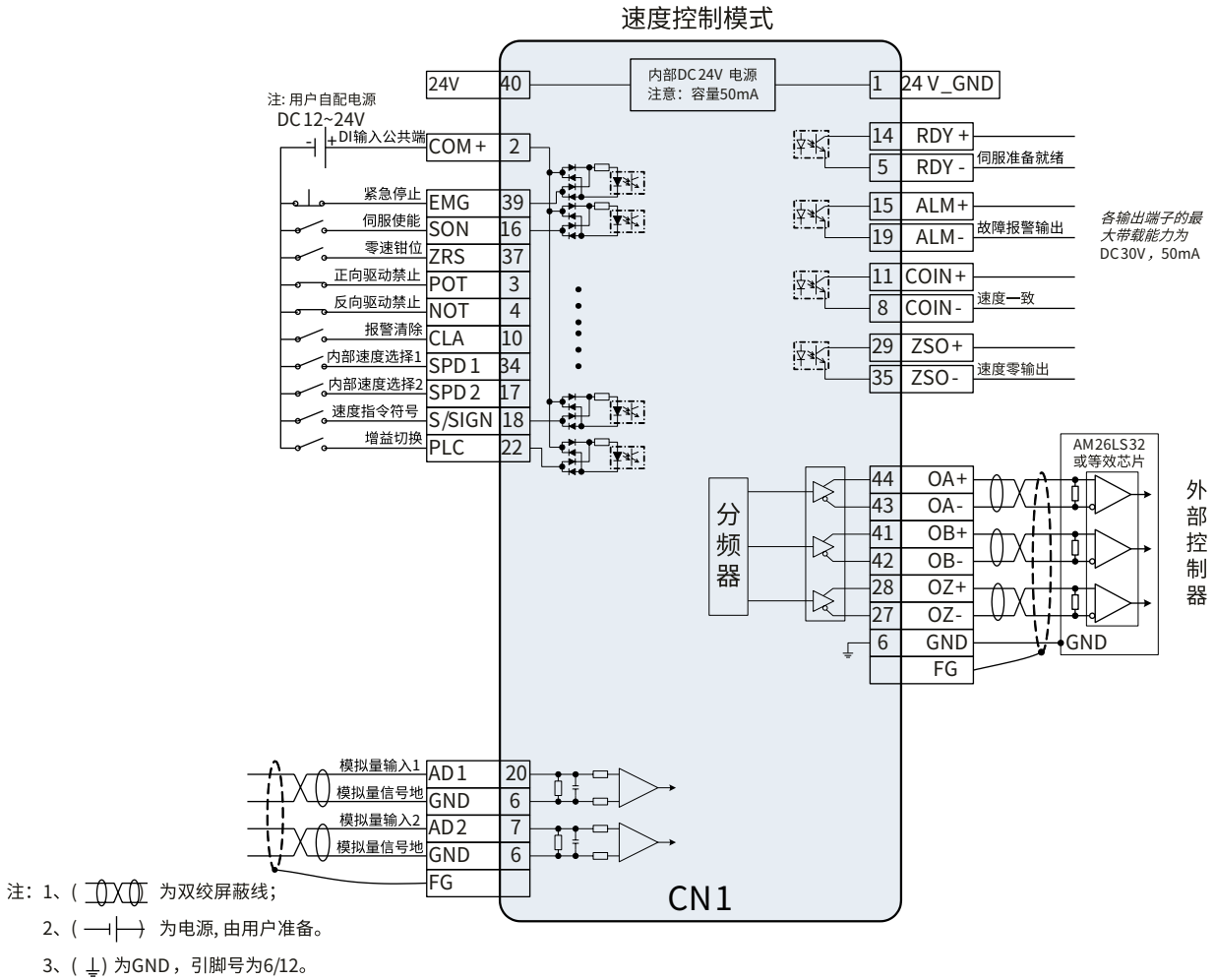

标准接线图

转矩模式标准配线图(适用于模拟量输入控制)

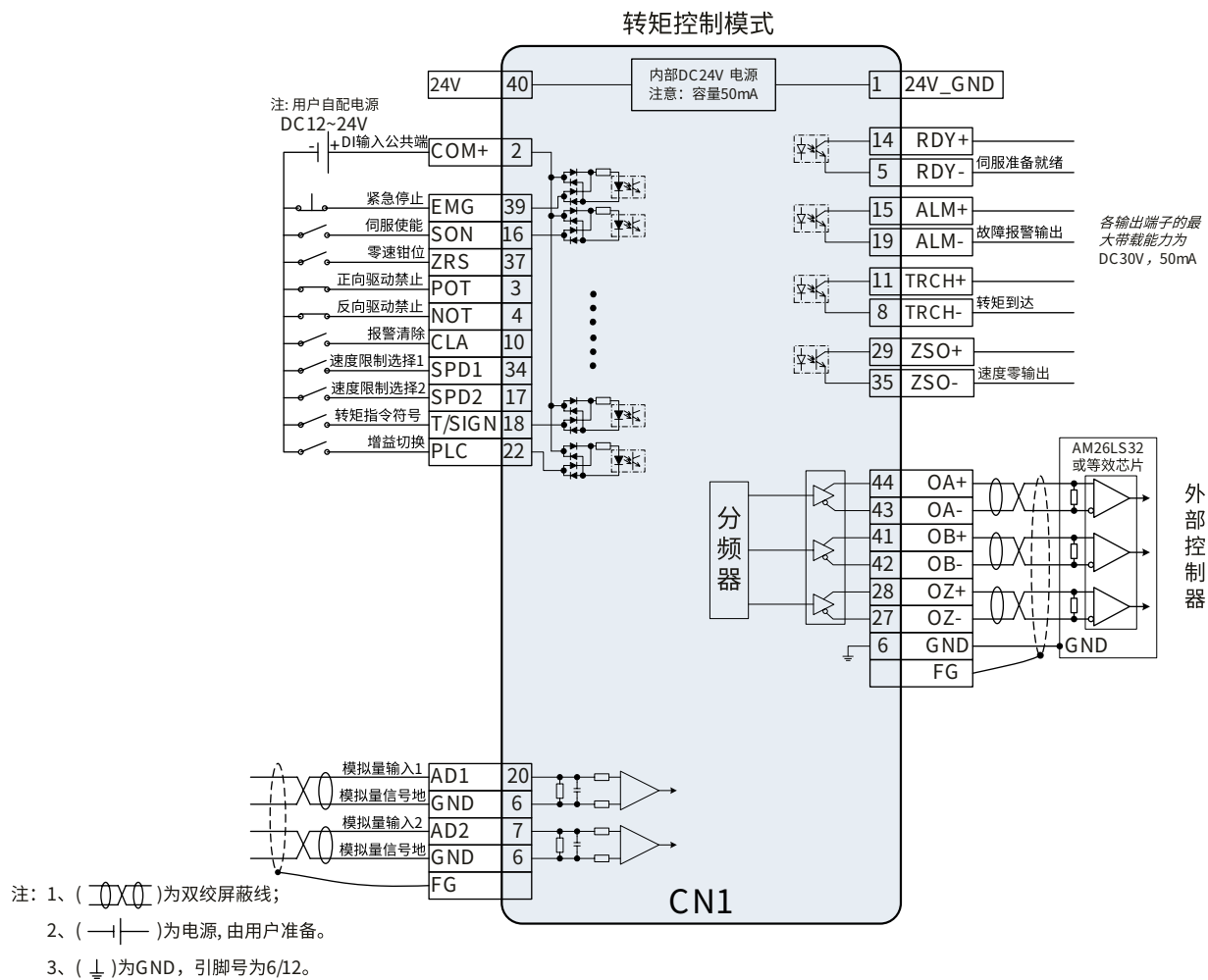

总线模式标准配线图

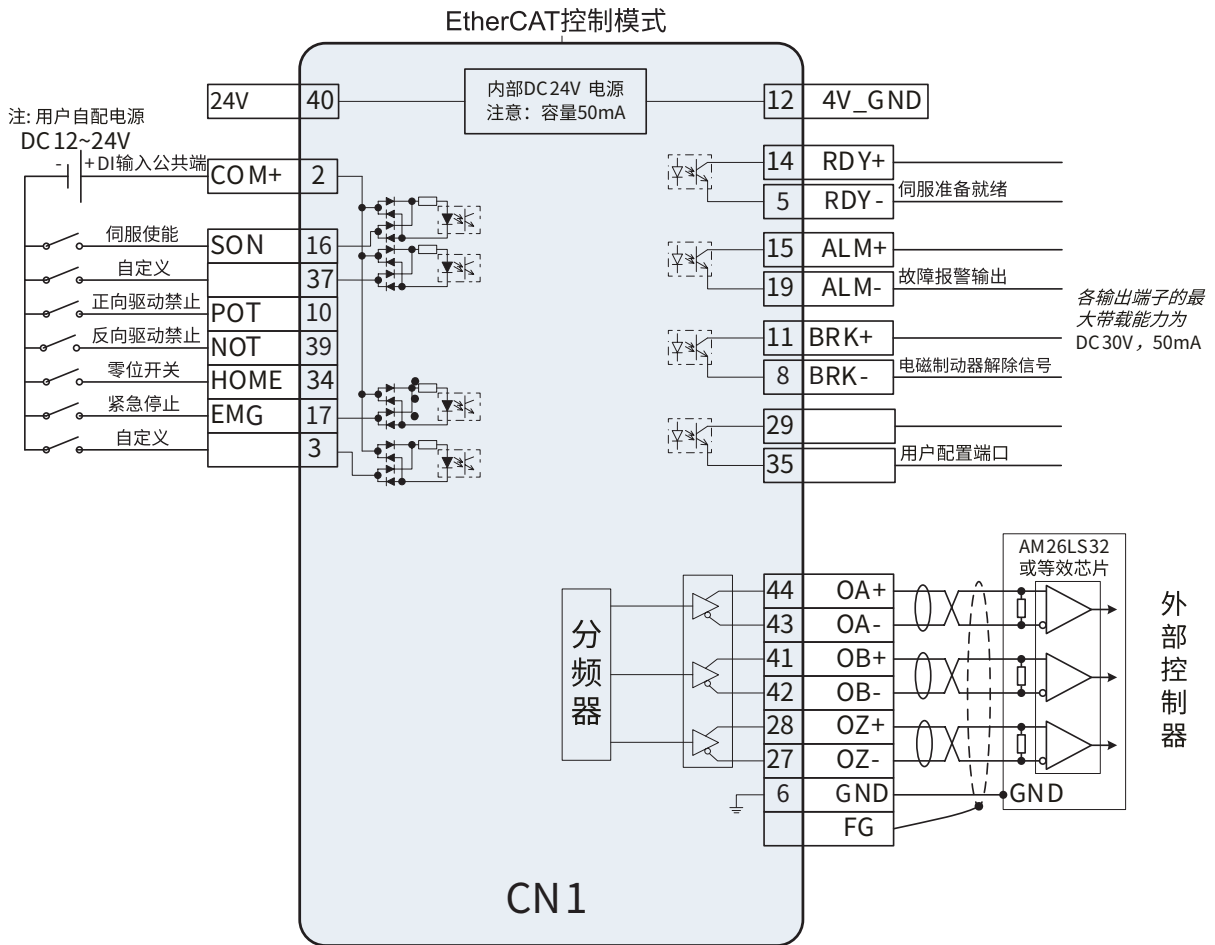

- 注: 1、() 为双绞屏蔽线;
- 2、() 为电源, 由用户准备。
- 3、() 为GND, 引脚号为6/12。

订货指南

序号	机座号 mm	电压 V	功率 kW	额定扭矩 Nm	峰值扭矩 Nm	额定转速 rpm	峰值扭矩 rpm	额定电流 A	峰值电流 A	惯量 10 ⁻⁴ kg·m ²	机身长 mm	轴伸 / 轴径 mm	键宽 mm	物料号	电机型号	编码器	抱闸	适配驱动器类型	驱动器封装	配套动力线型号 长度: 3、5、10、15、20、25	配套编码器线型号 长度: 3、5、10、15、20、25				
1	40	220	0.1	0.32	1.12	3000	6000	0.98	3.9	0.031	73.4	25/8	3	91015-00068	IMS20B-04L10B30C-2-M4-J	17 位多圈磁编	\	DA200A*-2R8-S-2-*	A	无抱闸 普通: DAML-050-xx-XF0-00 柔性: DAML-050-xx-XFF-00 带抱闸 普通: DAML-050-xx-XF0-01 柔性: DAML-050-xx-XFF-01 xx 表示长度, 如 03: 3 米	无电池 普通: DBEL-04-xx-XI0-04A0 柔性: DBEL-04-xx-XIF-04A0 带电池 普通: DBEL-06-xx-XID-04A0 柔性: DBEL-06-xx-XIH-04A0 xx 表示长度, 如 03: 3 米				
2										0.034	100.1			91015-00069	IMS20B-04L10B30C-2-M44-J	17 位多圈磁编	电磁抱闸								
3										0.031	73.4			91015-00070	IMS20B-04L10B30C-2-P9-J	23 位多圈光编	\								
4										0.034	100.1			91015-00071	IMS20B-04L10B30C-2-P94-J	23 位多圈光编	电磁抱闸								
5	60	220	0.2	0.64	2.23	3000	6000	1.3	4.4	0.34	70.5	30/14	5	91015-00072	IMS20B-06M20B30C-2-M4-J	17 位多圈磁编	\								
6										0.35	99.7			91015-00073	IMS20B-06M20B30C-2-M44-J	17 位多圈磁编	电磁抱闸								
7										0.34	70.5			91015-00074	IMS20B-06M20B30C-2-P9-J	23 位多圈光编	\								
8										0.35	99.7			91015-00075	IMS20B-06M20B30C-2-P94-J	23 位多圈光编	电磁抱闸								
9		220	0.4	1.27	4.45	3000	6000	2.6	8.6	0.59	88	30/14	5	91015-00076	IMS20B-06M40B30C-2-M4-J	17 位多圈磁编	\								
10										0.6	117.2			91015-00077	IMS20B-06M40B30C-2-M44-J	17 位多圈磁编	电磁抱闸								
11										0.59	88			91015-00078	IMS20B-06M40B30C-2-P9-J	23 位多圈光编	\								
12										0.6	117.2			91015-00079	IMS20B-06M40B30C-2-P94-J	23 位多圈光编	电磁抱闸								
13	80	220	0.75	2.38	8.36	3000	6000	4.6	16.3	1.72	94.6	35/19	6	91015-00080	IMS20B-08M75B30C-2-M4-J	17 位多圈磁编	\	DA200A*-6R0-S-2-*	A	无抱闸 普通: DAML-050-xx-XF0-00 柔性: DAML-050-xx-XFF-00 带抱闸 普通: DAML-050-xx-XF0-01 柔性: DAML-050-xx-XFF-01 xx 表示长度, 如 03: 3 米	无电池 普通: DBEL-04-xx-XI0-04A0 柔性: DBEL-04-xx-XIF-04A0 带电池 普通: DBEL-06-xx-XID-04A0 柔性: DBEL-06-xx-XIH-04A0 xx 表示长度, 如 03: 3 米				
14										1.77	107.9			91015-00081	IMS20B-08M75B30C-2-M44-J	17 位多圈磁编	电磁抱闸								
15										1.72	94.6			91015-00082	IMS20B-08M75B30C-2-P9-J	23 位多圈光编	\								
16										1.77	107.9			91015-00083	IMS20B-08M75B30C-2-P94-J	23 位多圈光编	电磁抱闸								
17		220	1	3.18	11.3	3000	6000	6.3	20.9	2.23	107.9	35/19	6	91015-00084	IMS20B-08M10C30C-2-M4-J	17 位多圈磁编	\								
18										2.28	142.1			91015-00085	IMS20B-08M10C30C-2-M44-J	17 位多圈磁编	电磁抱闸								
19										2.23	107.9			91015-00086	IMS20B-08M10C30C-2-P9-J	23 位多圈光编	\								
20										2.28	142.1			91015-00087	IMS20B-08M10C30C-2-P94-J	23 位多圈光编	电磁抱闸								
21	130	220	0.85	5.4	13.5	1500	4500	6.2	14.9	13.1	138	55/22	8	11101-01256	IMS20B-13H85B15C-2-M4-A	17 位多圈磁编	\					DA200A*-6R0-S-2-*	A	普通: DAML-100-xx-BF0-00 柔性: DAML-100-xx-BFF-00 xx 表示长度, 如 03: 3 米"	无电池 普通: DBEL-04-xx-BI0-04A0 柔性: DBEL-04-xx-BIF-04A0 带电池 普通: DBEL-06-xx-BID-04A0 柔性: DBEL-06-xx-BIH-04A0 xx 表示长度, 如 03: 3 米
22										14.3	167			11101-01255	IMS20B-13H85B15C-2-M44-A	17 位多圈磁编	电磁抱闸								
23										13.1	138			11101-01257	IMS20B-13H85B15C-2-P9-A	23 位多圈光编	\								
24										14.3	167			11101-01259	IMS20B-13H85B15C-2-P94-A	23 位多圈光编	电磁抱闸								
25		220	1	4.8	14.3	2000	4500	5.4	16.9	6.3	130	55/22	8	11101-01258	IMS20B-13M10C20C-2-M4-A	17 位多圈磁编	\								
26										7.95	159			11101-01253	IMS20B-13M10C20C-2-M44-A	17 位多圈磁编	电磁抱闸								
27										6.3	130			11101-01243	IMS20B-13M10C20C-2-P9-A	23 位多圈光编	\								
28											159			11101-01251	IMS20B-13M10C20C-2-P94-A	23 位多圈光编	电磁抱闸								
29		220	1.5	7.2	21.5	2000	4500	7.6	22.2	9.1	143	55/22	8	11101-01213	IMS20B-13M15C20C-2-M4-A	17 位多圈磁编	\	DA200A*-8R0-S-2-*	B	xx 表示长度, 如 03: 3 米					
30										10.8	172			11101-01209	IMS20B-13M15C20C-2-M44-A	17 位多圈磁编	电磁抱闸								
31										9.1	143			11101-01203	IMS20B-13M15C20C-2-P9-A	23 位多圈光编	\								
32										10.8	172			11101-01205	IMS20B-13M15C20C-2-P94-A	23 位多圈光编	电磁抱闸								

订货指南

序号	机座号 mm	电压 V	功率 kW	额定 扭矩 Nm	峰值 扭矩 Nm	额定 转速 rpm	峰值 转速 rpm	额定 电流 A	峰值 电流 A	惯量 10 ⁻⁴ kg· m ²	机身长 mm	轴伸 / 轴 径 mm	键宽 mm	物料号	电机型号	编码器	抱闸	适配驱动器类型	驱动器 封装	配套动力线型号 长度: 3、5、10、15、20、 25	配套编码器线型号 长度: 3、5、10、15、 20、25												
33	130	220	1.3	8.3	20.7	1500	4500	9.9	24.8	17.9	155	55/22	8	11101-01221	IMS20B-13H13C15C-2-M4-A	17 位多圈磁编	\	DA200A-*-010-S-2-*	B	普通:DBML-250-xx- BF0-00 柔性:DBML-250-xx- BFF-00 xx 表示长度, 如 03: 3 米													
34														11101-01220	IMS20B-13H13C15C-2-M44-A	17 位多圈磁编	电磁抱闸																
35														11101-01215	IMS20B-13H13C15C-2-P9-A	23 位多圈光编	\																
36														11101-01216	IMS20B-13H13C15C-2-P94-A	23 位多圈光编	电磁抱闸																
37														220	2	9.6	28.7					2000	4500	9	27.8	12.9	160	55/22	8	11101-01202	IMS20B-13M20C20C-2-M4-A	17 位多圈磁编	\
38																														11101-01207	IMS20B-13M20C20C-2-M44-A	17 位多圈磁编	电磁抱闸
39																														11101-01198	IMS20B-13M20C20C-2-P9-A	23 位多圈光编	\
40																														11101-01201	IMS20B-13M20C20C-2-P94-A	23 位多圈光编	电磁抱闸
41		220	1.8	11.5	28.7	1500	4500	12.8	31.1	24.3	185	55/22	8	11101-01305	IMS20B-13H18C15C-2-M4-A	17 位多圈磁编	\	DA200A-*-013-S-2-*	C														
42														11101-01297	IMS20B-13H18C15C-2-M44-A	17 位多圈磁编	电磁抱闸																
43														11101-01291	IMS20B-13H18C15C-2-P9-A	23 位多圈光编	\																
44														11101-01293	IMS20B-13H18C15C-2-P94-A	23 位多圈光编	电磁抱闸																
45		220	3	14.3	43	2000	3000	13	37.5	21.7	210.5	55/22	8	11101-01306	IMS20B-13M30C20C-2-M4-A	17 位多圈磁编	\	DA200A-*-013-S-2-*	C														
46														11101-01301	IMS20B-13M30C20C-2-M44-A	17 位多圈磁编	电磁抱闸																
47														11101-01294	IMS20B-13M30C20C-2-P9-A	23 位多圈光编	\																
48														11101-01303	IMS20B-13M30C20C-2-P94-A	23 位多圈光编	电磁抱闸																
49		380	0.85	5.4	13.5	1500	4500	3.3	8.3	13.1	138	55/22	8	11101-01254	IMS20B-13H85B15C-4-M4-A	17 位多圈磁编	\	DA200A-*-013-S-2-*	C			无电池 普通:DBEL-04-xx- BI0-04A0 柔性:DBEL-04-xx- BIF-04A0 带电池 普通:DBEL-06-xx- BID-04A0 柔性:DBEL-06-xx- BIH-04A0 xx 表示长度, 如 03: 3 米											
50														11101-01244	IMS20B-13H85B15C-4-M44-A	17 位多圈磁编	电磁抱闸																
51														11101-01252	IMS20B-13H85B15C-4-P9-A	23 位多圈光编	\																
52														11101-01247	IMS20B-13H85B15C-4-P94-A	23 位多圈光编	电磁抱闸																
53		380	1	4.8	14.3	2000	4500	3	8.6	6.3	130	55/22	8	11101-01250	IMS20B-13M10C20C-4-M4-A	17 位多圈磁编	\	DA200A-*-5R5-T-2-*	B														
54														11101-01248	IMS20B-13M10C20C-4-M44-A	17 位多圈磁编	电磁抱闸																
55														11101-01246	IMS20B-13M10C20C-4-P9-A	23 位多圈光编	\																
56														11101-01245	IMS20B-13M10C20C-4-P94-A	23 位多圈光编	电磁抱闸																
57	380	1.3	8.3	20.7	1500	4500	5.2	12.6	17.9	155	55/22	8	11101-01217	IMS20B-13H13C15C-4-M4-A	17 位多圈磁编	\	DA200A-*-5R5-T-2-*	B															
58													11101-01214	IMS20B-13H13C15C-4-M44-A	17 位多圈磁编	电磁抱闸																	
59													11101-01212	IMS20B-13H13C15C-4-P9-A	23 位多圈光编	\																	
60													11101-01218	IMS20B-13H13C15C-4-P94-A	23 位多圈光编	电磁抱闸																	
61	380	1.5	7.2	21.5	2000	4500	4.8	13.4	9.1	143	55/22	8	11101-01211	IMS20B-13M15C20C-4-M4-A	17 位多圈磁编	\	DA200A-*-5R5-T-2-*	B															
62													11101-01210	IMS20B-13M15C20C-4-M44-A	17 位多圈磁编	电磁抱闸																	
63													11101-01199	IMS20B-13M15C20C-4-P9-A	23 位多圈光编	\																	
64													11101-01206	IMS20B-13M15C20C-4-P94-A	23 位多圈光编	电磁抱闸																	

订货指南

序号	机座号 mm	电压 V	功率 kW	额定 扭矩 Nm	峰值 扭矩 Nm	额定 转速 rpm	峰值 转速 rpm	额定 电流 A	峰值 电流 A	惯量 10 ⁻⁴ kg· m ²	机身长 mm	轴伸 / 轴 径 mm	键宽 mm	物料号	电机型号	编码器	抱闸	适配驱动器类型	驱动器 封装	配套动力线型号 长度: 3、5、10、15、20、 25	配套编码器线型号 长度: 3、5、10、15、 20、25				
65	130	380	2	9.6	28.7	2000	4500	5.6	15.9	12.9	160	55/22	8	11101-01200	IMS20B-13M20C20C-4-M4-A	17 位多圈磁编	\	DA200A-*-5R5-T-2-*	B						
66														11101-01222	IMS20B-13M20C20C-4-M44-A	17 位多圈磁编	电磁抱闸								
67														11101-01223	IMS20B-13M20C20C-4-P9-A	23 位多圈光编	\								
68														11101-01224	IMS20B-13M20C20C-4-P94-A	23 位多圈光编	电磁抱闸								
69		380	1.8	11.5	28.7	1500	4500	7.7	17.8	24.3	185	55/22	8	11101-01295	IMS20B-13H18C15C-4-M4-A	17 位多圈磁编	\					DA200A-*-8R5-T-2-*	C	普通 :DAML-100-xx- BF0-00 柔性 :DAML-100-xx- BFF-00 xx 表示长度, 如 03: 3 米	
70														11101-01304	IMS20B-13H18C15C-4-M44-A	17 位多圈磁编	电磁抱闸								
71														11101-01302	IMS20B-13H18C15C-4-P9-A	23 位多圈光编	\								
72														11101-01299	IMS20B-13H18C15C-4-P94-A	23 位多圈光编	电磁抱闸								
73	380	3	14.3	43	2000	3000	7.7	21.1	21.7	210.5	55/22	8	11101-01296	IMS20B-13M30C20C-4-M4-A	17 位多圈磁编	\	DA200A-*-8R5-T-2-*	C	普通 :DAML-100-xx- BF0-00 柔性 :DAML-100-xx- BFF-00 xx 表示长度, 如 03: 3 米						
74													11101-01300	IMS20B-13M30C20C-4-M44-A	17 位多圈磁编	电磁抱闸									
75													11101-01298	IMS20B-13M30C20C-4-P9-A	23 位多圈光编	\									
76													11101-01292	IMS20B-13M30C20C-4-P94-A	23 位多圈光编	电磁抱闸									
77	180	380	3	19.1	47.8	1500	4500	9.7	22	48.6	223	79/35	10	11101-01230	IMS20B-18M30C15C-4-M4-A	17 位多圈磁编					\	DA200A-*-012-T-2-*	D	普通 :DBEL-04-xx- BI0-04A0 柔性 :DBEL-04-xx- BIF-04A0 带电池 普通 :DBEL-06-xx- BID-04A0 柔性 :DBEL-06-xx- BIH-04A0 xx 表示长度, 如 03: 3 米	
78														11101-01241	IMS20B-18M30C15C-4-M44-A	17 位多圈磁编					电磁抱闸				
79														11101-01231	IMS20B-18M30C15C-4-P9-A	23 位多圈光编					\				
80														11101-01227	IMS20B-18M30C15C-4-P94-A	23 位多圈光编					电磁抱闸				
81		380	4.4	28	70	1500	4500	13.5	29.8	65.2	248	79/35	10	11101-01228	IMS20B-18M44C15C-4-M4-A	17 位多圈磁编	\	DA200A-*-012-T-2-*	D	普通 :DBML-250-xx- NWF-00 柔性 :DBML-250-xx- NWF-00 xx 表示长度, 如 03: 3 米					
82														11101-01232	IMS20B-18M44C15C-4-M44-A	17 位多圈磁编	电磁抱闸								
83														11101-01234	IMS20B-18M44C15C-4-P9-A	23 位多圈光编	\								
84														11101-01229	IMS20B-18M44C15C-4-P94-A	23 位多圈光编	电磁抱闸								
85	380	5.5	35	88.8	1500	4500	16.8	37.7	84	273	113/42	12	11101-01242	IMS20B-18M55C15C-4-M4-A	17 位多圈磁编	\	DA200A-*-012-T-2-*					D	普通 :DBML-250-xx- NWF-00 柔性 :DBML-250-xx- NWF-00 xx 表示长度, 如 03: 3 米		
86													11101-01233	IMS20B-18M55C15C-4-M44-A	17 位多圈磁编	电磁抱闸									
87													11101-01235	IMS20B-18M55C15C-4-P9-A	23 位多圈光编	\									
88													11101-01237	IMS20B-18M55C15C-4-P94-A	23 位多圈光编	电磁抱闸									
89	380	7.5	47.8	119.5	1500	4500	20.9	46.4	107.4	308	113/42	12	11101-01238	IMS20B-18M75C15C-4-M4-A	17 位多圈磁编	\		DA200A-*-021-T-2-*	D	普通 :DBML-600-xx- NWA-00 xx 表示长度, 如 03: 3 米					
90													11101-01239	IMS20B-18M75C15C-4-M44-A	17 位多圈磁编	电磁抱闸									
91													11101-01236	IMS20B-18M75C15C-4-P9-A	23 位多圈光编	\									
92													11101-01240	IMS20B-18M75C15C-4-P94-A	23 位多圈光编	电磁抱闸									

营销服务网络

国内统一服务热线:400-700-9997

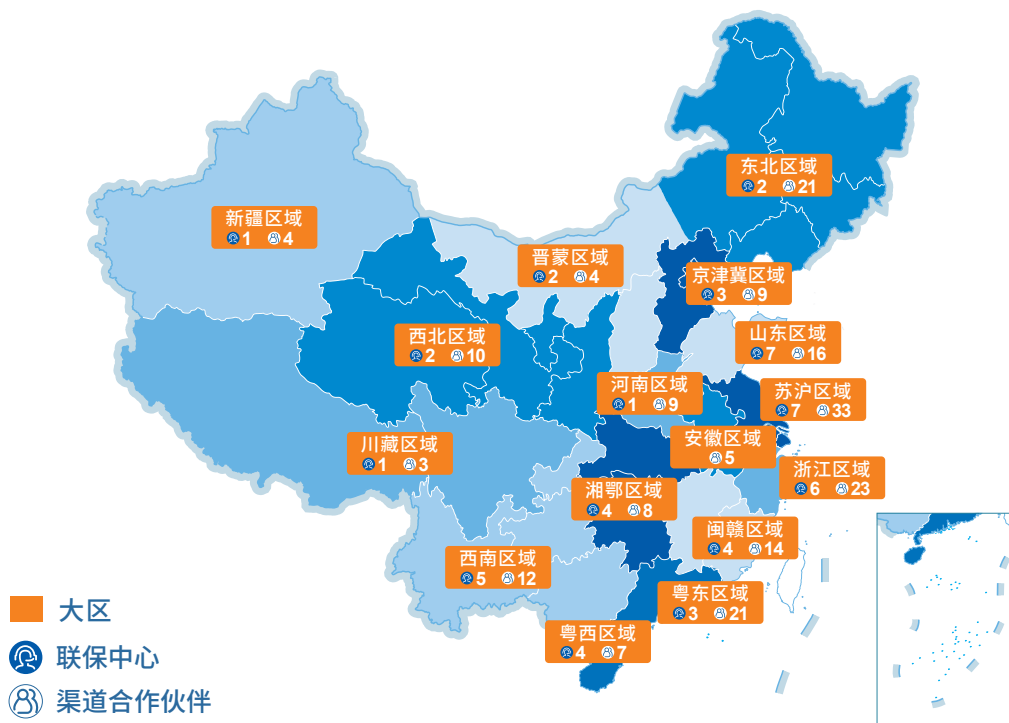

优质的服务网络与专业的服务团队专注于为客户提供专业、完善、高效的售前、售中、售后一站式服务，以卓越的服务提升品牌价值。

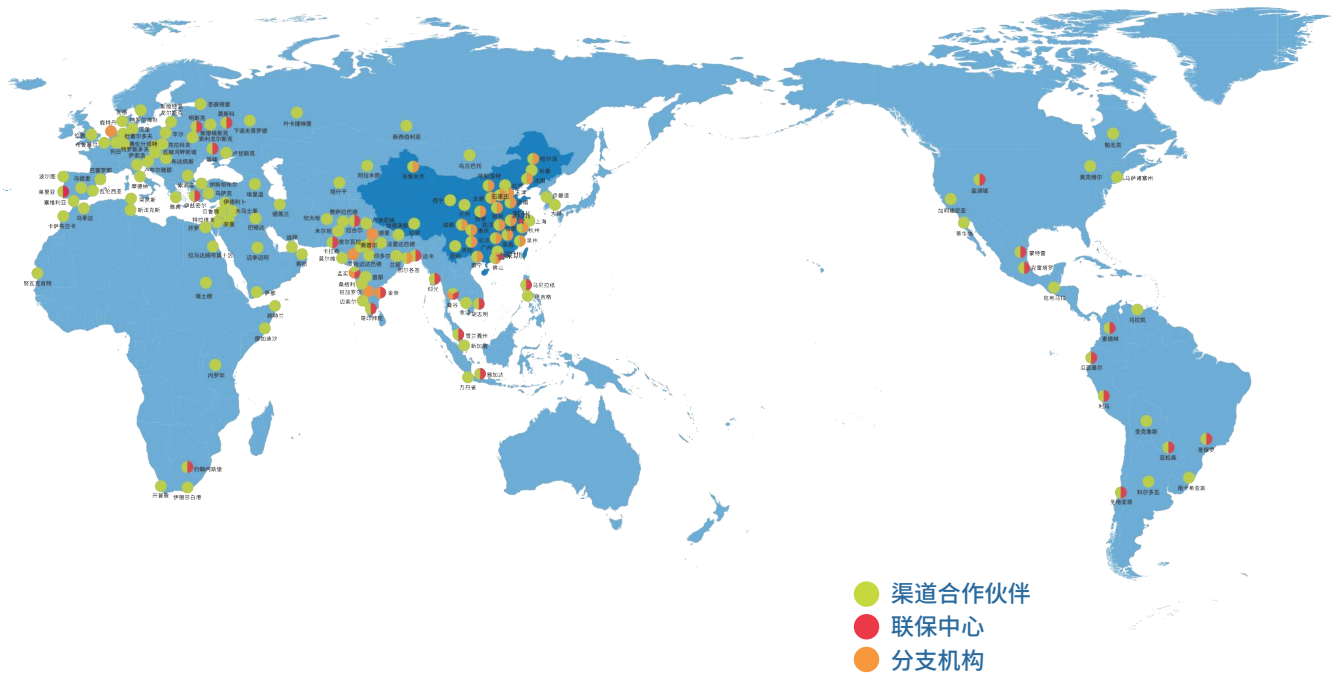

英威腾在海内外已经有40余家分支机构、百余家联保中心和600多家渠道合作伙伴,辐射全球100多个国家和地区,建立了较为完善的销售和服务体系。

值得信赖的工控与能效解决方案提供者



英威腾微信公众号



英威腾手机官网



深圳市英威腾电气股份有限公司

服务热线：400-700-9997 网址：www.invt.com.cn

深圳市光明区马田街道松白路英威腾光明科技大厦

工业自动化：

- HMI
- 电梯智能控制系统
- PLC
- 轨道交通牵引系统
- 变频器
- 伺服系统

能源电力：

- UPS
- 新能源汽车动力总成系统
- 数据中心基础设施
- 新能源汽车充电系统
- 光伏逆变器
- 新能源汽车电机
- SVG